

Kullanım Kılavuzu

Elektronik modül

VEGASWING 66



Document ID: 44768



VEGA

İçindekiler

1	Bu belge hakkında	
1.1	Fonksiyon.....	3
1.2	Hedef grup	3
1.3	Kullanılan simgeler	3
2	Kendi emniyetiniz için	
2.1	Yetkili personel	4
2.2	Amaca uygun kullanım	4
2.3	Ex alanlar için güvenlik açıklamaları	4
2.4	Çevre ile ilgili uyarılar	4
3	Ürün tanımı	
3.1	Yapısı.....	5
3.2	Çalışma şekli	5
3.3	Ambalaj, nakliye ve depolama.....	5
4	Monte edilmesi	
4.1	Montaj talimatları	6
4.2	Montaj hazırlıkları	6
4.3	Montaj prosedürü	6
5	Devreye alma	
5.1	Devreye alma	8
6	Bakım	
6.1	Onarım durumunda izlenecek prosedür	9
7	Sökme	
7.1	Sökme prosedürü.....	10
7.2	Bertaraf etmek.....	10
8	Ek	
8.1	Teknik özellikler	11

1 Bu belge hakkında

1.1 Fonksiyon

Bu kullanım kılavuzu montaj, bağlantı ve devreye alma için gerekli bilgiler ile bakım ve arıza giderimi için önemli bilgiler içermektedir. Bu nedenle devreye almadan önce bunları okuyun ve ürünün ayrılmaz bir parçası olarak herkesin erişebileceği şekilde cihazın yanında muhafaza edin.

1.2 Hedef grup

Bu kullanım kılavuzu eğitim görmüş uzman personel için hazırlanmıştır. Bu kılavuzunun içeriği uzman personelin erişimine açık olmalı ve uygulanmalıdır.

1.3 Kullanılan simgeler



Bilgi, öneri, açıklama

Bu simge yararlı ek bilgileri içerir.



Dikkat: Bu uyarıya uyulmaması, arıza ve fonksiyon hatası sonucunu doğurabilir.



Uyarı: Bu uyarıya uyulmaması, can kaybına ve/veya cihazda ağır hasarlara yol açabilir.



Tehlike: Bu uyarıya uyulmaması, ciddi yaralanmalara ve/veya cihazın tahrip olmasına yol açabilir.



Ex uygulamalar

Bu simge, Ex uygulamalar için özel açıklamaları belirtmektedir.



SIL uygulamalar

Bu sembol, güvenlikle ilgili uygulamalarda dikkat edilmesi gereken, işlevsel güvenliğe ilişkin açıklamaları göstermektedir.



Liste

Öndeki nokta bir sıraya uyulması mecbur olmayan bir listeyi belirtmektedir.



Prosedürde izlenecek adım

Bu ok, prosedürde izlenecek olan adımı gösterir.



İşlem sırası

Öndeki sayılar sırayla izlenecek işlem adımlarını göstermektedir.



Pilin imhası

Bu simge pillerin ve akülerin imhasına ilişkin özel açıklamaları göstermektedir.

2 Kendi emniyetiniz için

2.1 Yetkili personel

Bu kullanma kılavuzunda belirtilen tüm işlemler sadece eğitilmiş ve tesis işleticisi tarafından yetkilendirilmiş uzman personel tarafından yapılabilir.

Cihaz ile çalışan kişinin gerekli şahsi korunma donanımını giymesi zorunludur.

2.2 Amaca uygun kullanım

Elektronik modül, VEGASWING 66 titreşimli seviye şalteri için değiştirilebilir bir modüldür.

2.3 Ex alanlar için güvenlik açıklamaları

Ex uygulamalarda ex özel güvenlik açıklamalarını göz önünde bulundurun. Bunlar, kullanım kılavuzunun ayrılmaz parçasıdır ve ex sertifikalı her cihazın ekinde bulunur.

2.4 Çevre ile ilgili uyarılar

Doğal yaşam ortamının korunması en önemli görevlerden biridir. Bu nedenle, işletmelere yönelik çevre korumasını sürekli düzeltmeyi hedefleyen bir çevre yönetim sistemini uygulamaya koyduk. Çevre yönetim sistemi DIN EN ISO 14001 sertifikalıdır.

Bu kurallara uymamıza yardımcı olun ve bu kullanım kılavuzundaki çevre açıklamalarına dikkat edin:

- Bölüm "*Ambalaj, nakliye ve depolama*"
- Bölüm "*Atıkların imhası*"

3 Ürün tanımı

3.1 Yapısı

Teslimat kapsamı

Teslimat kapsamına şunlar dahildir:

- VEGASWING 66 için elektronik modül
- Dokümantasyon
 - Bu kullanım kılavuzu

3.2 Çalışma şekli

Uygulama alanı

Elektronik modül (SWING-E.66), VEGASWING 66 titreşimli seviye şalteri için değiştirilebilir bir modüldür.

3.3 Ambalaj, nakliye ve depolama

Ambalaj

Cihazınız kullanılacağı yere nakliyesi için bir ambalajla korunmuştur. Bu kapsamda, standart nakliye kazaları ISO 4180'e uygun bir kontrolle güvence altına alınmıştır.

Standart cihazlarda kartondan yapılan ambalaj çevre dostudur ve yeniden kullanılabilir. Özel modellerde ilaveten PE köpük veya PE folyo kullanılır. Ambalaj atığını özel yeniden dönüşüm işletmeleri vasıtasıyla imha edin.

Nakliye

Nakliye, nakliye ambalajında belirtilen açıklamalar göz önünde bulundurularak yapılmalıdır. Bunlara uymama, cihazın hasar görmesine neden olabilir.

Nakliye kontrolleri

Teslim alınan malın, teslim alındığında eksiksiz olduğu ve nakliye hasarının olup olmadığı hemen kontrol edilmelidir. Tespit edilen nakliye hasarları veya göze batmayan eksiklikler uygun şekilde ele alınmalıdır.

Depolama

Ambalajlanmış parçalar montaja kadar kapalı ve ambalaj dışına koyulmuş kurulum ve depolama işaretleri dikkate alınarak muhafaza edilmelidir.

Ambalajlanmış parçalar, başka türlü belirtilmemişse sadece aşağıda belirtilen şekilde depolanmalıdır:

- Açık havada muhafaza etmeyin
- Kuru ve tozsuz bir yerde muhafaza edin
- Agresif ortamlara maruz bırakmayın
- Güneş ışınlarından koruyun
- Mekanik titreşimlerden kaçının

Depo ve nakliye sıcaklığı

- Depo ve nakliye sıcaklığı konusunda "*Ek - Teknik özellikler - Çevre koşulları*" bölümüne bakın.
- Bağıl nem % 20 ... 85

4 Monte edilmesi

4.1 Montaj talimatları

Bir arıza olduğunda elektronik modül kullanıcı tarafından değiştirilebilir.



Ex uygulamalarda sadece uygun Ex ruhsatı olan bir cihaz ve elektronik modüller kullanılabilir.

4.2 Montaj hazırlıkları

Genel olarak elektrik modül, tip serileri içinde de başka bir sinyal çıkışına sahip elektronik ile değiştirilebilir (ör. Röle çıkışı, transistör çıkışı ile.)

Farklı bir sinyal çıkışı olan bir elektronik modül kullanmak isterseniz internet sayfamızın "İndirilecek dosyalar" bölümünden aradığınız kullanım kılavuzunu seçin.

4.3 Montaj prosedürü

Elektronik modülü değiştirmek için şu prosedürü izleyin:

1. Besleme gerilimini kapatın
2. Gövde kapağının vidasını sökün
3. Terminalin açma kolunu bir tornavida ile kaldırın
4. Bağlantı kablolarını terminallerden çıkarın
5. İki durdurma vidasını da tornavida ile gevşetin (Torx, T 10 büyüklüğünde; yıldız 4 büyüklüğündedir)

Montaj prosedürü

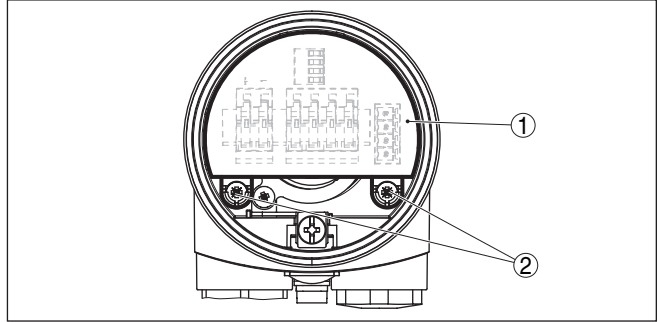

Res. 1: Durdurma vidalarını gevşetin

1 Elektronik modül

2 Tutma vidası (2 tane)

6. Eski elektronik modülü çıkarın
7. Yeni elektronik modülü yenisiyle karşılaştırın Elektronik modülün üzerindeki model etiketi ile eski elektronik modülün üzerindeki model etiketi birbirleriyle uyuşmalıdır. Bu, özellikle patlamaya karşı korunan alanlardaki cihazlar için böyle olmalıdır.

- İki elektronik modülün de ayarlarını karşılaştırın. Yeni elektronik modülün ayar öğelerini eski elektronik modülün ayarlarına getirin.

**Bilgi:**

Gövdenin, elektronik değiştirme sırasında, dönmemesine dikkat edin. Yoksa fiş konum değiştirebilir.

- Elektronik modülü dikkatli bir şekilde takın. Fişin, doğru konumda olmasına dikkat edin.
- İki durdurma vidası yeniden vidalanmalı ve sıkıştırılmalıdır
- Tel uçlarını bağlantı planına uygun şekilde açık terminallere takın
- Terminallerin açma kolunu aşağıya bastırın, terminal yayının kapanma sesi duyulur.
- Terminaller içinde bulunan kabloların iyi oturup oturmadığını test etmek için hafifçe çekin
- Dişli kablo bağlantısının sızdırmazlığını kontrol edin. Conta kabloyu tamamen sarmalıdır.
- Gövde kapağını vidalayın

Elektronik değiştirme tamamlanmıştır.



Ex uygulamalarda, elektronik modülün değiştirilmesi genelde şirket içinde belgelenmelidir.

5 Devreye alma

5.1 Devreye alma

Devreye alma

Elektronik modülünün değiştirilmesi söz konusu olduğunda, ayar öğelerini eski elektronik modülün ayarlarına getirin. Bu olduğunda, sensör yeniden kullanıma hazırdır.

Genel olarak elektrik modül, tip serileri içinde de başka bir sinyal çıkışına sahip elektronik ile değiştirilebilir (ör. Röle çıkışı, transistör çıkışı ile.). Bununla birlikte, yüksek sıcak modelli elektronik modüller (SWING-E.66), standart cihaz modelleriyle (SWING-E.60) değiştirilemez.

Eğer siz başka tip bir sinyal çıkışı olan bir elektronik modül kullanmak isterseniz tam bir devreye alma işlemi yapmanız gerekir.

Bunun için gereken kullanım kılavuzunu internet sayfamızdaki İndirilecek Dosyalar linkimizden bulabilirsiniz.

Ayarı, kullanım kılavuzundaki açıklamalara uygun şekilde yapın.

6 Bakım

6.1 Onarım durumunda izlenecek prosedür

Cihaz geri gönderim formuna ve ayrıntılı bilgilere www.vega.com adresinde bulacağınız download bölümünden ulaşabilirsiniz.

Bu sayede bize onarımı hızlı ve daha fazla izahat etmenize gerek kalmadan yapmamıza yardım etmiş olursunuz.

Onarım gerekli bulunduğu takdirde, şu prosedürü izleyin:

- Her cihaz için bir form print edin ve doldurun
- Cihazı temizleyin ve kırılmasına karşı koruyucu şekilde ambalajlayın
- Doldurulan formu ve varsa bir güvenlik veri pusulasını ambalajın dış kısmına iliştin
- Bayinizden geri iade için kullanılacak adresi öğrenin. Bunlar için www.vega.com internet sayfamıza gidin.

7 Sökme

7.1 Sökme prosedürü

"Monte etme" ve "Elektrik kaynağına bağlama" bölümlerine bakınız; orada anlatılan adımları tersine doğru takip ederek yerine getiriniz.

7.2 Bertaraf etmek

Yedek parçalar, bu konuda uzman geri dönüşüm işletmeleri tarafından yeniden değerlendirilen malzemelerden oluşmaktadır. Bunun için elektronik modülleri kolay çıkartılabilir şekilde dizayn ettik ve geri kazanımlı malzemeler kullanmaktayız.

WEEE 2002/96/EG yönergesi

Bu cihaz WEEE yönergesi 2002/96/EG'ye ve ilgili ulusal kanunlara (Almanya'da ör ElektroG) tabi değildir. Cihazı doğrudan uzmanlaşmış bir geri dönüşüm işletmesine götürün ve bu iş için genel atık tesislerini kullanmayın. Genel atık tesisleri WEEE yönergesi uyarınca sadece kişisel kullanım için olan cihazları kabul edebilmektedir.

Atıkların, usulüne uygun bir şekilde atıldığı takdirde insanlara ve çevreye olumsuz etkisi engellenir ve değerli ham maddelerin geri kazanılması mümkün olur.

Malzemeler: "*Teknik veriler*" bölümüne bakın

Yedek parçaları usulüne uygun şekilde bertaraf edemeyecekseniz geri iade ve bertaraf konusunda bize başvurabilirsiniz.

8 Ek

8.1 Teknik özellikler

Teknik özellikler

Lütfen, sensörün kullanım kılavuzundaki bilgileri kullanın.

VEGA

Baskı tarihi:

Sensörlerin ve değerlendirme sistemlerinin teslimat kapsamı, uygulanması, kullanımı ve işletme talimatları hakkındaki bilgiler basımın yapıldığı zamandaki mevcut bilgilere uygundur.

Teknik değişiklikler yapma hakkı mahfuzdur

© VEGA Grieshaber KG, Schiltach/Germany 2016



44768-TR-160706

VEGA Grieshaber KG
Am Hohenstein 113
77761 Schiltach
Germany

Phone +49 7836 50-0
Fax +49 7836 50-201
E-mail: info.de@vega.com
www.vega.com