

## Manual de instruções

### Módulo eletrônico

VEGAMIP Série 60 - Unidade emissora

VEGAMIP Série 60 - Unidade receptora



Document ID:  
37349

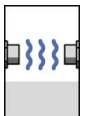

## Índice

<b>1</b>	<b>Sobre o presente documento</b>	
1.1	Função . . . . .	3
1.2	Grupo-alvo . . . . .	3
1.3	Simbologia utilizada . . . . .	3
<b>2</b>	<b>Para a sua segurança</b>	
2.1	Pessoal autorizado . . . . .	4
2.2	Utilização conforme a finalidade . . . . .	4
2.3	Proteção ambiental . . . . .	4
<b>3</b>	<b>Descrição do produto</b>	
3.1	Estrutura . . . . .	5
3.2	Modo de trabalho . . . . .	5
3.3	Embalagem, transporte e armazenamento . . . . .	5
<b>4</b>	<b>Montar</b>	
4.1	Instruções de montagem . . . . .	7
4.2	Preparação para montagem . . . . .	7
4.3	Passos de montagem . . . . .	7
<b>5</b>	<b>Colocação em funcionamento</b>	
5.1	Colocação em funcionamento . . . . .	10
<b>6</b>	<b>Manutenção</b>	
6.1	Procedimento para conserto . . . . .	11
<b>7</b>	<b>Desmontagem</b>	
7.1	Passos de desmontagem . . . . .	12
7.2	Eliminação controlada . . . . .	12
<b>8</b>	<b>Anexo</b>	
8.1	Dados técnicos . . . . .	13

### Instruções de segurança para áreas Ex



Ao utilizar o aparelho em áreas explosivas, observe as instruções de segurança para áreas com perigo de explosão. Essas instruções são parte integrante do presente manual e são fornecidas com todos os aparelhos liberados para a utilização nessas áreas.

## 1 Sobre o presente documento

### 1.1 Função

O presente manual de instruções fornece-lhe as informações necessárias para a montagem, a conexão e a colocação do aparelho em funcionamento, além de informações relativas à manutenção e à eliminação de falhas. Portanto, leia-o antes de utilizar o aparelho pela primeira vez e guarde-o como parte integrante do produto nas proximidades do aparelho e de forma que esteja sempre acessível.

### 1.2 Grupo-alvo

Este manual de instruções é destinado a pessoal técnico qualificado. Seu conteúdo tem que poder ser acessado por esse pessoal e que ser aplicado por ele.

### 1.3 Simbologia utilizada



#### **Informação, sugestão, nota**

Este símbolo indica informações adicionais úteis.



**Cuidado:** Se este aviso não for observado, podem surgir falhas ou o aparelho pode funcionar de forma incorreta.

**Advertência:** Se este aviso não for observado, podem ocorrer danos a pessoas e/ou danos graves no aparelho.

**Perigo:** Se este aviso não for observado, pode ocorrer ferimento grave de pessoas e/ou a destruição do aparelho.



#### **Aplicações em áreas com perigo de explosão**

Este símbolo indica informações especiais para aplicações em áreas com perigo de explosão.



#### **Lista**

O ponto antes do texto indica uma lista sem seqüência obrigatória.



#### **Passo a ser executado**

Esta seta indica um passo a ser executado individualmente.



#### **Seqüência de passos**

Números antes do texto indicam passos a serem executados numa seqüência definida.

## 2 Para a sua segurança

### 2.1 Pessoal autorizado

Todas as ações descritas neste manual só podem ser efetuadas por pessoal técnico devidamente qualificado e autorizado pelo proprietário do equipamento.

Ao efetuar trabalhos no e com o aparelho, utilize o equipamento de proteção pessoal necessário.

### 2.2 Utilização conforme a finalidade

O módulo eletrônico, o sistema eletrônico de sensores, a caixa e módulos de processo são módulos de reposição para sensores instalados.

### 2.3 Proteção ambiental

A proteção dos recursos ambientais é uma das nossas mais importantes tarefas. Por isso, introduzimos um sistema de gestão ambiental com o objetivo de aperfeiçoar continuamente a proteção ecológica em nossa empresa. Nosso sistema de gestão ambiental foi certificado conforme a norma DIN EN ISO 14001.

Ajude-nos a cumprir essa meta, observando as instruções relativas ao meio ambiente contidas neste manual:

- Capítulo "*Embalagem, transporte e armazenamento*"
- Capítulo "*Eliminação controlada do aparelho*"

## 3 Descrição do produto

### 3.1 Estrutura

**Volume de fornecimento** Foram fornecidos os seguintes componentes:

- Módulo eletrônico para unidade emissora VEGAMIP Série 60 (MP60EE.T\*\*) **ou** módulo eletrônico para unidade receptora VEGAMIP Série 60 (MP60EE.R\*\*)
- Documentação
  - O presente manual de instruções

### 3.2 Modo de trabalho

**Área de aplicação**

O módulo eletrônico MP60 é apropriado para a substituição do sistema eletrônico da barreira de microondas VEGAMIP da Série 60.

### 3.3 Embalagem, transporte e armazenamento

**Embalagem**

O seu aparelho foi protegido para o transporte até o local de utilização por uma embalagem. Os esforços sofridos durante o transporte foram testados de acordo com a norma DIN EN 24180.

Em aparelhos padrão, a embalagem é de papelão, é ecológica e pode ser reciclada. Em modelos especiais é utilizada adicionalmente espuma ou folha de PE. Elimine o material da embalagem através de empresas especializadas em reciclagem.

**Transporte**

Para o transporte têm que ser consideradas as instruções apresentadas na embalagem. A não observância dessas instruções pode causar danos no aparelho.

**Inspecção após o transporte**

Imediatamente após o recebimento, tem-se que controlar se o produto está completo e se ocorreram eventuais danos durante o transporte. Danos causados pelo transporte ou falhas ocultas devem ser tratados do modo devido.

**Armazenamento**

As embalagens devem ser mantidas fechadas até a montagem do aparelho e devem ser observadas as marcas de orientação e de armazenamento apresentadas no exterior das mesmas.

Caso não seja indicado algo diferente, guarde os aparelhos embalados somente sob as condições a seguir:

- Não armazenar ao ar livre
- Armazenar em lugar seco e livre de pó
- Não expor a produtos agressivos
- Proteger contra raios solares
- Evitar vibrações mecânicas

**Temperatura de transporte e armazenamento**

- Consulte a temperatura de armazenamento e transporte em "*Anexo - Dados técnicos - Condições ambientais*"
- Umidade relativa do ar de 20 ... 85 %

## 4 Montar

### 4.1 Instruções de montagem

No caso de defeito, o sistema eletrônico do aparelho pode ser substituído pelo usuário.



Em aplicações Ex, só pode ser utilizado um aparelho e um módulo eletrônico com a respectiva homologação Ex.

### 4.2 Preparação para montagem

Observe que as unidades emissora e receptora requerem módulos eletrônicos especiais.

- Unidade emissora - Módulo eletrônico MP60EE.T\*\*
- Unidade receptora - Módulo eletrônico MP60EE.R\*\*

### 4.3 Passos de montagem

#### Módulo eletrônico - Unidade emissora MP60EE.T\*\*

Para substituir o módulo eletrônico, proceda da seguinte maneira:

- 1 Desligar a alimentação de tensão
- 2 Desaparafuse a tampa da caixa
- 3 Suspende e remover o bloco de terminais com uma chave de fenda pequena.
- 4 Soltar os dois parafusos de fixação com uma chave de fenda (Torx tamanho T10 ou fenda comum 4)

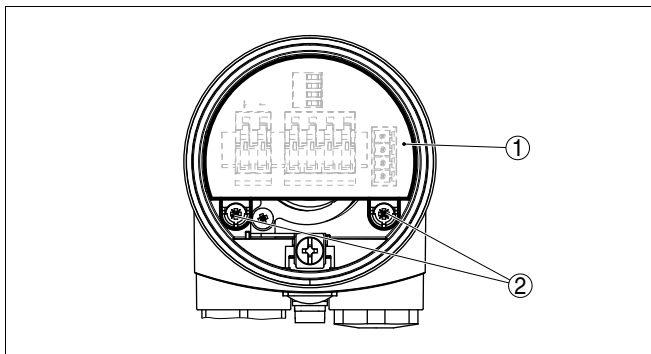

Fig. 1: Soltar os parafusos de fixação

- 1 Módulo eletrônico
- 2 Parafusos de fixação (2 peças)
- 5 Remover o módulo eletrônico antigo

- 6 Comparar o sistema eletrônico novo com o antigo. A placa de características do novo módulo tem que corresponder à placa de características do módulo antigo. Isso vale principalmente para aparelhos em áreas com perigo de explosão.
- 7 Encaixar cuidadosamente o módulo eletrônico. Prestar atenção para que o conector se encontre na posição correta.



**Informação:**

Prestar atenção para que a caixa não seja deslocada durante a troca do sistema eletrônico. Dessa forma, o conector passaria para uma outra posição.

- 8 Aparafusar e apertar novamente os dois parafusos de fixação
- 9 Reencaixar o bloco de terminais. Escuta-se quando o bloco se encaixa.

10 Aparafusar a tampa da caixa

A substituição do sistema eletrônico foi concluída.



Em aplicações em áreas explosivas, a troca do sistema eletrônico tem sempre que ser documentada internamente na empresa.

**Módulo eletrônico - Unidade receptora MP60EE. R\*\***

Para substituir o módulo eletrônico, proceda da seguinte maneira:

- 1 Desligar a alimentação de tensão
- 2 Desaparafuse a tampa da caixa
- 3 Suspender e remover os blocos de terminais com uma chave de fenda pequena.
- 4 Soltar os dois parafusos de fixação com uma chave de fenda (Torx tamanho T10 ou fenda comum 4)

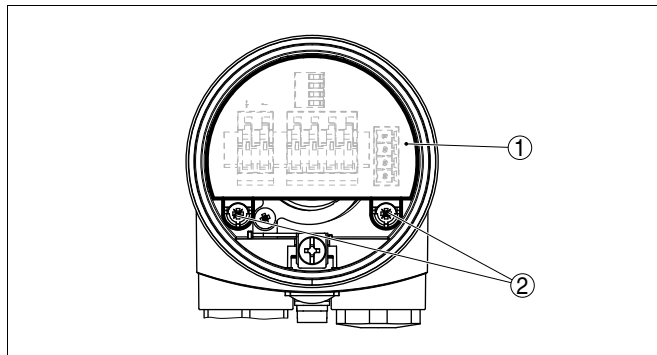

Fig. 2: Soltar os parafusos de fixação

- 1 Módulo eletrônico
- 2 Parafusos de fixação (2 peças)
- 5 Remover o módulo eletrônico antigo



- 6 Comparar o sistema eletrônico novo com o antigo. A placa de características do novo módulo tem que corresponder à placa de características do módulo antigo. Isso vale principalmente para aparelhos em áreas com perigo de explosão.
- 7 Encaixar cuidadosamente o módulo eletrônico. Prestar atenção para que o conector se encontre na posição correta.

**Informação:**

Prestar atenção para que a caixa não seja deslocada durante a troca do sistema eletrônico. Dessa forma, o conector passaria para uma outra posição.

- 8 Aparafusar e apertar novamente os dois parafusos de fixação
- 9 Reencaixar os blocos de terminais. Escuta-se quando os blocos se encaixam.
- 10 Efetuar uma calibração conforme o manual do sensor
- 11 Aparafusar a tampa da caixa

A substituição do sistema eletrônico foi concluída.



Em aplicações em áreas explosivas, a troca do sistema eletrônico tem sempre que ser documentada internamente na empresa.

## **5 Colocação em funcionamento**

### **5.1 Colocação em funcionamento**

#### **Colocação em funcionamento**

Após uma troca do módulo eletrônico, é necessário efetuar todo o procedimento de colocação em funcionamento.

Efetuar a calibração como descrito no manual de instruções.

## 6 Manutenção

### 6.1 Procedimento para conserto

Caso seja necessário um conserto do aparelho, proceder da seguinte maneira:

Está disponível na nossa página na internet [www.vega.com](http://www.vega.com) em: "*Downloads - Formulare und Zertifikate - Reparaturformular*" um formulário de devolução (23 KB).

Assim poderemos efetuar mais rapidamente o conserto, sem necessidade de consultas.

- Imprimir e preencher um formulário para cada aparelho
- Limpar o aparelho e empacotá-lo de forma segura.
- Anexar o formulário preenchido e eventualmente uma folha de dados de segurança no lado de fora da embalagem
- Consulte o endereço para envio do aparelho junto ao seu representante da VEGA, que pode ser encontrado na nossa homepage [www.vega.com](http://www.vega.com).

## 7 Desmontagem

### 7.1 Passos de desmontagem

**Advertência:**

Ao desmontar, ter cuidado com condições perigosas do processo, como, por exemplo, pressão no reservatório, altas temperaturas, produtos tóxicos ou agressivos, etc.

Ler os capítulos "*Montagem*" e "*Conectar à alimentação de tensão*" e executar os passos neles descritos de forma análoga, no sentido inverso.

### 7.2 Eliminação controlada

O aparelho é composto de materiais que podem ser reciclados por empresas especializadas. Para fins de reciclagem, nossos sistemas eletrônicos foram projetados de forma que podem ser facilmente separados. Foram utilizados materiais recicláveis.

**Diretriz WEEE 2002/96/CE**

O presente aparelho não está sujeito à diretriz der WEEE (Waste Electrical and Electronic Equipment) 2002/96/CE e às respectivas leis nacionais. Entregue o aparelho diretamente a uma empresa especializada em reciclagem e não aos postos públicos de coleta, destinados somente a produtos de uso particular sujeitos à diretriz WEEE.

A eliminação correta do aparelho evita prejuízos a seres humanos e à natureza e permite o reaproveitamento de matéria-prima.

Materiais: vide "*Dados técnicos*"

Caso não haja possibilidade de eliminar corretamente seu aparelho velho, entre em contato conosco para a sua devolução e eliminação.

## **8 Anexo**

### **8.1 Dados técnicos**

#### **Dados técnicos**

---

consultar o manual do respectivo sensor.







Printing date:

VEGA Grieshaber KG  
Am Hohenstein 113  
77761 Schiltach  
Alemanha  
Telefone +49 7836 50-0  
Fax +49 7836 50-201  
e-mail: [info@de.vega.com](mailto:info@de.vega.com)  
[www.vega.com](http://www.vega.com)



As informações sobre o volume de fornecimento, o aplicativo,  
a utilização e condições operacionais correspondem  
aos conhecimentos disponíveis no momento  
da impressão.

© VEGA Grieshaber KG, Schiltach/Germany 2010