

Ek kılavuz

Konnektör Harting HAN 7D

sürekli ölçüm yapan sensörler için



Document ID: 34457



VEGA

İçindekiler

1 Kendi emniyetiniz için	3
1.1 Amaca uygun kullanım	3
1.2 Kullanımına izin verilmiyor	3
1.3 Genel güvenlik uyarıları	3
2 Ürün tanımı	4
3 Montaj	6
3.1 Montaj hazırlıkları	6
3.2 Montaj prosedürü	6
4 Besleme gerilimine bağlanma	7
4.1 Bağlantı prosedürü	7
4.2 Bağlantı şeması	8
5 Ek	10
5.1 Teknik özellikler	10
5.2 Ebatlar	11



Ex alanlar için güvenlik açıklamaları

Ex uygulamalarda özel Ex güvenlik uyarılarını dikkate alınız. Bunlar çalışma kılavuzunun bir parçası olmakla birlikte her cihazın yanında Ex onayı da yer almaktadır.

Redaksiyon tarihi: 2019-09-17

1 Kendi emniyetiniz için

1.1 Amaca uygun kullanım

Burada açıklanan konnektörler sürekli ölçüm yapan sensörlerin aksesuarlarıdır.

Bağlantı fişleri dolmuş seviye sensörleri ve basınç sensörlerinin aksesuar öğeleridir. Bunlar, iki telli sensörlerde besleme gerilimine veya bir sinyal analizine ayrılabilir bağlantının kurulmasında kullanılırlar. Bunlar, elektriğin ve sinyal analizinin bir çift kablo ile sağlandığı sensörlerdir.

1.2 Kullanımına izin verilmiyor

Dört telli sensörlerde, bağlantı fişlerinin kullanılmasına, prensipte izin verilmemektedir. Bunlar, elektriğin ve sinyal analizinin ayrı bir çift kablo ile sağlandığı sensörlerdir.

1.3 Genel güvenlik uyarıları

Sensörlerin kullanım kılavuzlarındaki güvenlik uyarılarının dikkate alınması gerekmektedir.

2 Ürün tanımı

Teslimat kapsamı

Teslimat kapsamına şunlar dahildir:

- Pim modüllü vidalı gövde
- Priz modüllü tülden gövde
- Sap gövde için kontak prizleri
- Dokümantasyon
 - Bu ek kılavuza ait

Fonksiyon

Bağlantı fişi tek veya iki hücreli gövdesi olan sensörlerde bir aksesuar ögesidir. Bu, besleme gerilimine veya bir sinyal analizine ayrılabilir bağlantının kurulmasında kullanılır.

Yapısı

Konektör bağlantısı, vidalı gövde, sensör elektroniğine olan bağlantı kablosu ve tülden gövde modüllerinden oluşmaktadır. Bağlantı kablosunun münferit telleri, elektronik modülün klemenslerine ait olan numaralarla gösterilmiştir. Tülden gövde düz ve eğik olarak mevcuttur.

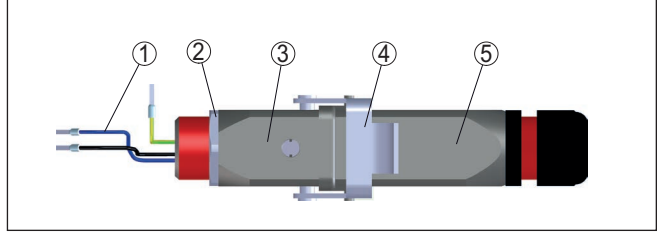

Res. 1: Konektörün yapısı Harting HAN 7D - Örnek, düz model

- 1 Bağlantı kablosu
- 2 Kontra somunu
- 3 Vidalama gövdesi
- 4 Sürgü bilezik
- 5 Sap gövde

Modeller

Bağlantı fişi düz ve eğri model olarak bulunmaktadır.

Eğri model sadece şu gövdelerde kullanılabilir:

- Paslanmaz çelik - Hassas döküm gövde
- Alüminyum gövde

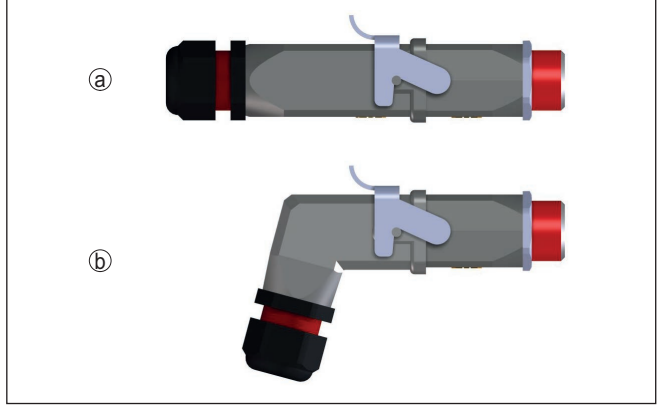

Res. 2: Bağlantı fişi Harting HAN 7D - düz ve eğri model

a düz model

b eğri model

Uygulama alanı

Konektör, tek hücreli veya iki hücreli gövdede dışli kablo bağlantısının yerine koyulmaktadır. Fabrikada sensöre kurulu olarak verilebilir ya da ayrı bir parça olarak temin edebilirsiniz.

3 Montaj

3.1 Montaj hazırlıkları

Aletler

Montaj için şu aletler gereklidir:

- Dişli kablo bağlantısının döndürülerek sökülmesi için 24'lük vida ağzı
- Kontra somununun sıkıştırılabilmesi için anahtar ağzı 24 olan vida anahtar

3.2 Montaj prosedürü

Gövdede konum

Aşağıdaki şema ilgili gövdedeki konnektör konumunu göstermektedir:

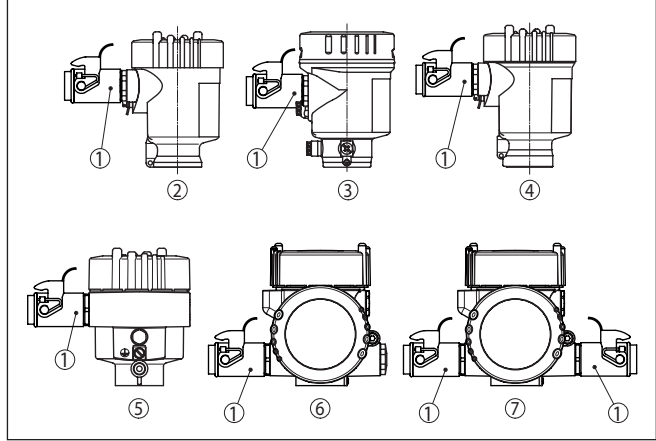

Res. 3: Konnektörün çeşitli gövde modellerindeki konumu

- 1 Konnektör
- 2 Plastik tek hücre
- 3 Paslanmaz çelik tek hücre (elektrolizle parlatılmış)
- 4 Paslanmaz çelik tek hücre (ince döküm)
- 5 Alüminyum - tek hücreli
- 6 Paslanmaz çelikten iki hücre (hassas döküm), alüminyum
- 7 Paslanmaz çelikten iki hücre (hassas döküm), ek akım çıkışlı alüminyum

Dişli bağlantının takılması Dişli bağlantının takılabilmesi için şu prosedürü izleyin:

1. Elektronik bölmesinin ya da bağlantı bölmesinin kapağını açın
2. Kablo dişli bağlantısını döndürerek çıkarın
3. Bağlantı fişini döndürerek sıkın ve kontra somununu sabitleyin
4. Tellerin bağlantısını "Bağlantı yap" bölümüne uygun şekilde yapın

Dişli bağlantının montajı bu şekilde tamamlanır.

Sökme, bu işlemi tersine takip ederek yapılır.

4 Besleme gerilimine bağlanma

4.1 Bağlantı prosedürü

Şu prosedürü izleyin:

1. Sap gövdenin arkasındaki vidayı gevşetin
2. Priz modülünü sap gövdeden çıkarın

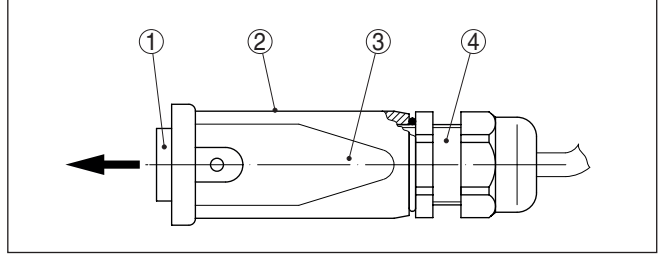

Res. 4: Priz modülünün gevşetilmesi

- 1 Priz modülü
 - Vida
 - Sap gövde
 - Kablo bağlantı elemanı
3. Bağlantı kablosunun yaklaşık 5 cm'sini sıyırın. Damar uçlarını yaklaşık 1 cm soyun.
 4. Kabloyu dişli kablo bağlantısından gövdenin içine itin
 5. Telleri bağlantı planına göre kontak prizlerine lehimleyin

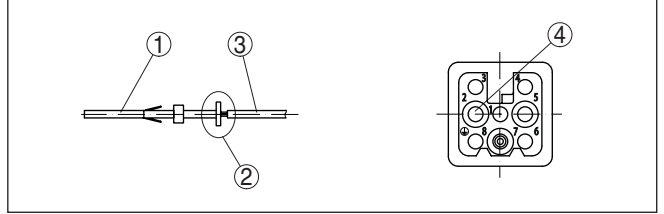

Res. 5: Kontak prizlerini takın

- 1 Münferit kontak prizleri
 - Basma bağlantı
 - Tel ucu
 - Kontak prizleri fiş yanını
6. Kontak prizini arkadan alarak priz modülüne oturtun
 7. Priz modülünü sap gövdede döndürerek sıkı bir şekilde takın
 8. Vida gövdeyi ve sap gövdeyi birbirlerine geçirin ve emniyet bileziğini kapatın

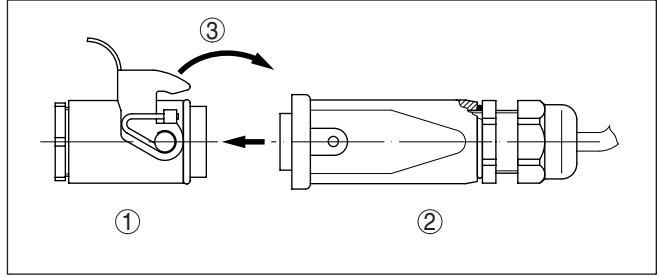

Res. 6: Bağlantının kurulması

- 1 Vidalama gövdesi
- 2 Sap gövde
- 3 Güvenlik kolu

Elektrik bağlantısı bu şekilde tamamlanır.

4.2 Bağlantı şeması

Kontak pinleri

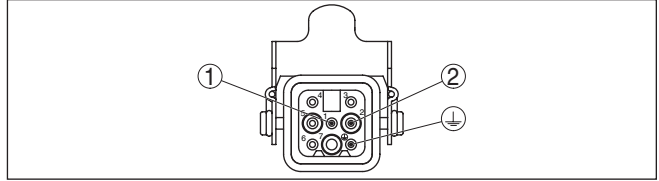

Bu şemada konnektörün münferit pinlerinin atanma durumu gösterilmektedir. Tablolar, münferit kontak pinlerinin sensör içindeki elektronik modülün klemensine bağlantılarını belirtir.



Res. 7: Bağlantı fişine bakış - Cihaz fişi

- 1 Kontak pini 1
 - 2 Kontak pini 2
- Kontak pini koruyucu topraklama

Güç kaynağı/sinyal çıkışı

Kontak pini	Sensör içinde renkli bağlantı kablosu	Klemens Elektronik modül	Fonksiyon/Ku-tupsallık
1	Siyah	1 terminali	Elektrik kaynağı/+
2	Mavi	2 terminali	Elektrik kaynağı/-
	Yeşil/Sarı		Blendaj

Ek akım çıkışı

Kontak pini	Sensör içinde renkli bağlantı kablosu	Klemens Elektronik modül	Fonksiyon/Ku-tupsallık
1	Siyah	7 terminali	Elektrik kaynağı/+
2	Mavi	8 terminali	Elektrik kaynağı/-

Kontak pini	Sensör içinde renkli bağlantı kablosu	Klemens Elektronik modül	Fonksiyon/Kutupsalılık
	Yeşil/Sarı		Blendaj

5 Ek

5.1 Teknik özellikler

Malzemeler

Kontakt taşıyıcı	Poliamid
Kontakt	Bakır alaşımı, sert gümüş plakalı 0,3 µm Ag
Fiş ve sap gövde	Alüminyum kaplama
Sürgü ögesi	Metal
Kablo bağlantı elemanı	PA
Gövde sızdırmazlığı	NBR

Çevre koşulları

Ortam sıcaklığı - Konektör münferit	-40 ... +125 °C (-40 ... +257 °F)
Ortam sıcaklığı - Dişli konektör sebsöre bağlı	Her zaman daha düşük sıcaklık geçerlidir

Elektrik verileri

Kontakt sayısı	7 + PE
Çalışma gerilimi maks.	50 V AC/DC
Yalıtım direnci	> 10 ¹⁰ Ω

DIN EN 61984'e göre elektrik değerleri

Anma akımı	10 A
Gerilim toleransı	250 V
Anma şok gerilimi	4 kV
Kirlilik derecesi	3

Elektriğe karşı korunma önlemleri

Koruma sınıfı - Dişli konektörü kilitli konumda ayırın	IP 65
Koruma sınıfı - Dişli konektör sensöre bağlı	Daha düşük koruma sınıfı geçerlidir

5.2 Ebatlar

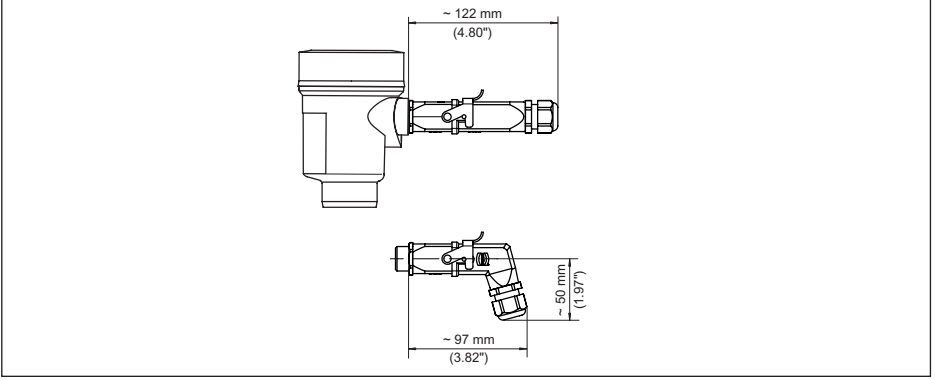

Res. 8: Konnektör, Harting

VEGA

Baskı tarihi:

Sensörlerin ve değerlendirme sistemlerinin teslimat kapsamı, uygulanması, kullanımı ve işletme talimatları hakkındaki bilgiler basımın yapıldığı zamandaki mevcut bilgilere uygundur.

Teknik değişiklikler yapma hakkı mahfuzdur

© VEGA Grieshaber KG, Schiltach/Germany 2019



34457-TR-191021

VEGA Grieshaber KG
Am Hohenstein 113
77761 Schiltach
Germany

Phone +49 7836 50-0
Fax +49 7836 50-201
E-mail: info.de@vega.com
www.vega.com