

## Mise en service

### Composants de raccordement au process

VEGABAR série 80



Document ID: 1013720



**VEGA**

## Table des matières

<b>1</b>	<b>À propos de ce document.....</b>	<b>3</b>
1.1	Fonction .....	3
1.2	Personnes concernées.....	3
1.3	Symbolique utilisée .....	3
<b>2</b>	<b>Pour votre sécurité .....</b>	<b>4</b>
2.1	Personnel autorisé .....	4
2.2	Utilisation appropriée .....	4
2.3	Remarques relatives à l'environnement.....	4
<b>3</b>	<b>Description du produit .....</b>	<b>5</b>
3.1	Structure .....	5
3.2	Fonctionnement .....	5
3.3	Emballage, transport et stockage.....	5
<b>4</b>	<b>Montage .....</b>	<b>6</b>
4.1	Préparations au montage .....	6
4.2	Étape de démontage du module process en place .....	6
4.3	Étapes de montage du nouveau module process .....	8
<b>5</b>	<b>Mise en service .....</b>	<b>10</b>
5.1	Mise en service .....	10
<b>6</b>	<b>Démontage .....</b>	<b>11</b>
6.1	Étapes de démontage.....	11
6.2	Recyclage .....	11
<b>7</b>	<b>Annexe .....</b>	<b>12</b>
7.1	Caractéristiques techniques.....	12



### Consignes de sécurité pour atmosphères Ex

Respectez les consignes de sécurité spécifiques des applications Ex. Celles-ci font partie intégrante de la livraison et sont jointes à chaque appareil avec agrément Ex.

Date de rédaction : 2022-08-25

# 1 À propos de ce document

## 1.1 Fonction

La présente notice contient les informations nécessaires au montage, au raccordement et à la mise en service de l'appareil ainsi que des remarques importantes concernant l'entretien, l'élimination des défauts, le remplacement de pièces et la sécurité de l'utilisateur. Il est donc primordial de la lire avant d'effectuer la mise en service et de la conserver près de l'appareil, accessible à tout moment comme partie intégrante du produit.

## 1.2 Personnes concernées

Cette mise en service s'adresse à un personnel qualifié formé. Le contenu de ce manuel doit être rendu accessible au personnel qualifié et mis en œuvre.

## 1.3 Symbolique utilisée



### ID du document

Ce symbole sur la page de titre du manuel indique l'ID du document. La saisie de cette ID du document sur [www.vega.com](http://www.vega.com) mène au téléchargement du document.



**Information, remarque, conseil** : Ce symbole identifie des informations complémentaires utiles et des conseils pour un travail couronné de succès.



**Remarque** : ce pictogramme identifie des remarques pour éviter des défauts, des dysfonctionnements, des dommages de l'appareil ou de l'installation.



**Attention** : le non-respect des informations identifiées avec ce pictogramme peut avoir pour conséquence des blessures corporelles.



**Avertissement** : le non-respect des informations identifiées avec ce pictogramme peut avoir pour conséquence des blessures corporelles graves, voire mortelles.



**Danger** : le non-respect des informations identifiées avec ce pictogramme aura pour conséquence des blessures corporelles graves, voire mortelles.



### Applications Ex

Vous trouverez à la suite de ce symbole des remarques particulières concernant les applications Ex.



### Liste

Ce point précède une énumération dont l'ordre chronologique n'est pas obligatoire.



### Séquence d'actions

Les étapes de la procédure sont numérotées dans leur ordre chronologique.



### Élimination

Vous trouverez à la suite de ce symbole des remarques particulières relatives à l'élimination.

## 2 Pour votre sécurité

### 2.1 Personnel autorisé

Toutes les manipulations sur l'appareil indiquées dans la présente documentation ne doivent être effectuées que par du personnel qualifié, spécialisé et autorisé par l'exploitant de l'installation.

Il est impératif de porter les équipements de protection individuels nécessaires pour toute intervention sur l'appareil.

### 2.2 Utilisation appropriée

Électronique, électronique d'émission, boîtier et/ou pièces de process sont des pièces de rechange pour capteurs existants.

### 2.3 Remarques relatives à l'environnement

La défense de notre environnement est une des tâches les plus importantes et des plus prioritaires. C'est pourquoi nous avons mis en œuvre un système de management environnemental ayant pour objectif l'amélioration continue de la protection de l'environnement. Notre système de management environnemental a été certifié selon la norme DIN EN ISO 14001.

Aidez-nous à satisfaire à ces exigences et observez les remarques relatives à l'environnement figurant dans cette notice de mise en service :

- Au chapitre "*Emballage, transport et stockage*"
- au chapitre "*Recyclage*"

## 3 Description du produit

### 3.1 Structure

#### Compris à la livraison

La livraison comprend :

- Composants de raccordement au process
- Documentation
  - Cette notice de mise en service

### 3.2 Fonctionnement

#### Domaine d'application

Le module process est approprié comme unité de rechange pour les capteurs suivants:

- VEGABAR série 80

### 3.3 Emballage, transport et stockage

#### Emballage

Durant le transport jusqu'à son lieu d'application, votre appareil a été protégé par un emballage dont la résistance aux contraintes de transport usuelles a fait l'objet d'un test selon la norme DIN ISO 4180.

Pour les appareils standard, cet emballage est en carton non polluant et recyclable. Pour les versions spéciales, on utilise en plus de la mousse ou des feuilles de polyéthylène. Faites en sorte que cet emballage soit recyclé par une entreprise spécialisée de récupération et de recyclage.

#### Transport

Le transport doit s'effectuer en tenant compte des indications faites sur l'emballage de transport. Le non-respect peut entraîner des dommages à l'appareil.

#### Inspection du transport

Dès la réception, vérifiez si la livraison est complète et recherchez d'éventuels dommages dus au transport. Les dommages de transport constatés ou les vices cachés sont à traiter en conséquence.

#### Stockage

Les colis sont à conserver fermés jusqu'au montage en veillant à respecter les marquages de positionnement et de stockage apposés à l'extérieur.

Sauf autre indication, entreposez les colis en respectant les conditions suivantes :

- Ne pas entreposer à l'extérieur
- Entreposer dans un lieu sec et sans poussière
- Ne pas exposer à des produits agressifs
- Protéger contre les rayons du soleil
- Éviter des secousses mécaniques

#### Température de stockage et de transport

- Température de transport et de stockage voir au chapitre " *Annexe - Caractéristiques techniques - Conditions ambiantes*"
- Humidité relative de l'air 20 ... 85 %

#### Soulever et porter

Avec un poids des appareils supérieur à 18 kg (39.68 lbs), il convient d'utiliser des dispositifs appropriés et homologués pour soulever et porter.

## 4 Montage

### 4.1 Préparations au montage

#### Outils

Les outils suivants sont nécessaires pour le démontage du module process en place et le montage du module process de remplacement.

- Tournevis magnétique Torx taille T10 ou plat de 4
- Pince circlips (circlips pour arbres)
- Tournevis cruciforme taille 1
- Tournevis plat de 4 (avec un boîtier en acier inoxydable à chambre unique ainsi qu'un boîtier en acier inoxydable et en aluminium à deux chambres)

### 4.2 Étape de démontage du module process en place

#### Démontage de l'électronique

L'électronique est logée dans le compartiment électronique. Les figures suivantes vous montrent les positions respectives du compartiment électronique dans le boîtier à chambre unique et le boîtier à 2 chambres.

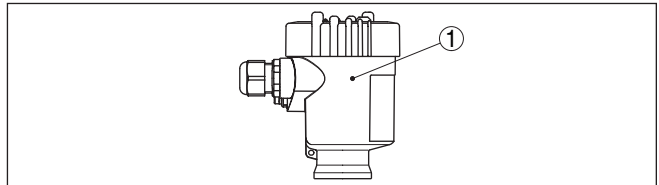

Fig. 1: Boîtier à chambre unique

1 Position du compartiment électronique

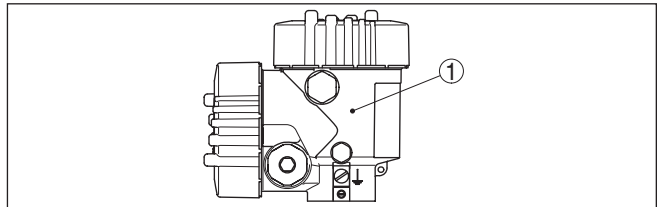

Fig. 2: Boîtier à deux chambres

1 Position du compartiment électronique

Procédez comme suit :

1. Couper l'alimentation de tension
2. Dévissez le couvercle du boîtier du compartiment électronique et celui du compartiment de raccordement pour le boîtier à deux chambres en aluminium
3. Déconnectez les lignes de raccordement conformément à la notice technique du capteur respectif
4. Desserrez les deux vis de fixation à l'aide d'un tournevis (Torx T 10 ou plat de 4)

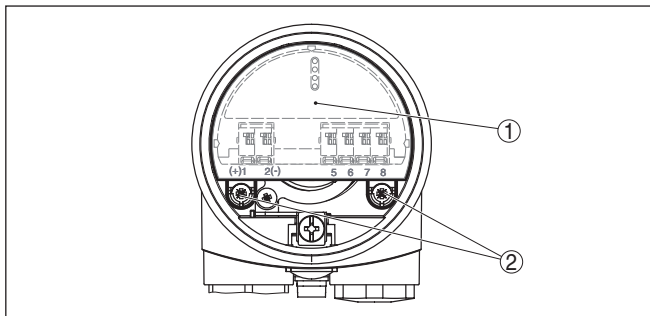

Fig. 3: Desserrez les vis de fixation

- 1 Électronique
- 2 Vis de fixation (2 pièces)

5. Retirez l'électronique en la tenant par les leviers d'ouverture des bornes.

## Enlever le boîtier

Procédez comme suit :

1. Desserrez les vis de l'angle de limitation et du circlip à l'aide d'un tournevis cruciforme de 1

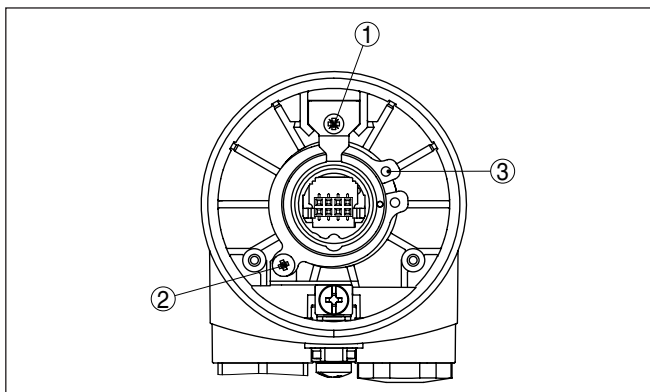

Fig. 4: Position des vis et du circlip d'un boîtier plastique par exemple

- 1 Vis angle de limitation
- 2 Vis circlip
- 3 Circlip

2. Ouvrez le circlip avec la pince et retirez-le
3. Desserrez la bis de fixation sur le socle en fonction du boîtier

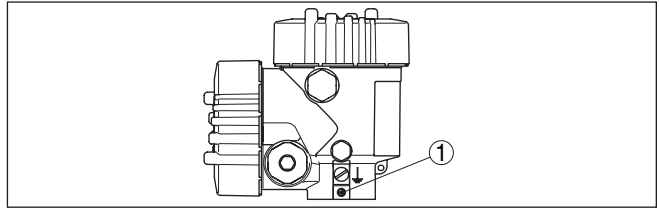

Fig. 5: Boîtier à deux chambres

1 Position de la vis de blocage

4. Enlever le boîtier

### 4.3 Étapes de montage du nouveau module process

1. Poser le boîtier sur le nouveau composant de raccordement au process.
2. En fonction du boîtier, serrer la vis de fixation sur le socle avec un tournevis plat
3. Insérez le circlip à l'aide de la pince
4. Serrer les vis de l'angle de limitation et du circlip à l'aide du tournevis cruciforme de 1
5. Enficher de nouveau l'électronique avec précaution



#### Information:

Veiller que le connecteur soit dans la bonne position. L'encoche de marquage doit se trouver dans la position "18h00".

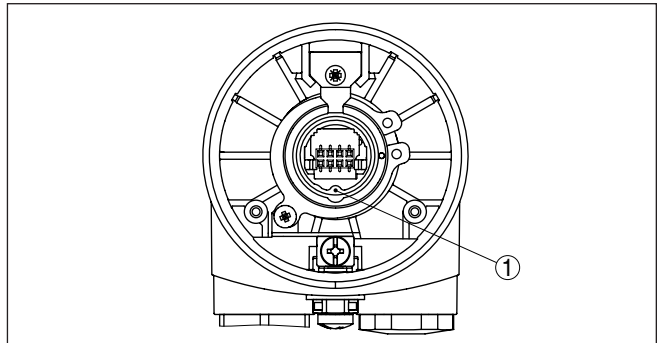

Fig. 6: Position de la fiche mâle

1 Encoche de marquage

6. Serrer les deux vis de fixation à l'aide d'un tournevis (Torx T 10 ou plat de 4)
7. Raccordez les lignes de connexion conformément à la notice technique du capteur respectif
8. Revisser le couvercle du boîtier

Le remplacement du module process est ainsi terminé.





Pour les applications Ex, le remplacement du module process doit être documenté dans un protocole interne à l'entreprise.

## **5 Mise en service**

### **5.1 Mise en service**

La mise en service s'effectue suivant la notice de mise en service du capteur concerné.

## 6 Démontage

### 6.1 Étapes de démontage

Suivez les indications des chapitres "*Montage*" et "*Raccordement à l'alimentation en tension*" et procédez de la même manière mais en sens inverse.

### 6.2 Recyclage



Menez l'appareil à une entreprise de recyclage, n'utilisez pas les points de collecte communaux.

Enlevez au préalable les éventuelles batteries dans la mesure où elles peuvent être retirées de l'appareil et menez celles-ci à une collecte séparée.

Si des données personnelles devaient être enregistrées sur l'appareil à mettre au rebut, supprimez-les avant l'élimination.

Au cas où vous n'auriez pas la possibilité de faire recycler le vieil appareil par une entreprise spécialisée, contactez-nous. Nous vous conseillerons sur les possibilités de reprise et de recyclage.

---

## **7 Annexe**

### **7.1 Caractéristiques techniques**

#### **Caractéristiques techniques**

---

Consultez pour cela la notice de mise en service du capteur concerné.









Date d'impression:

Les indications de ce manuel concernant la livraison, l'application et les conditions de service des capteurs et systèmes d'exploitation répondent aux connaissances existantes au moment de l'impression.

Sous réserve de modifications

© VEGA Grieshaber KG, Schiltach/Germany 2022



1013720-FR-220905

VEGA Grieshaber KG  
Am Hohenstein 113  
77761 Schiltach  
Allemagne

Tél. +49 7836 50-0  
E-mail: [info.de@vega.com](mailto:info.de@vega.com)  
[www.vega.com](http://www.vega.com)