

Instrukcja obsługi

Pojemnościowy sygnalizator poziomu
granicznego

VEGAPOINT 24

Tranzystor (NPN/PNP)



Document ID: 64724



VEGA

Spis treści

1 Uwagi do niniejszej dokumentacji.....	4
1.1 Funkcja.....	4
1.2 Adresaci - do kogo dokumentacja jest skierowana.....	4
1.3 Zastosowane symbole.....	4
2 Dla Twojego bezpieczeństwa.....	5
2.1 Upoważnieni pracownicy.....	5
2.2 Zastosowanie zgodne z przeznaczeniem.....	5
2.3 Ostrzeżenie przed błędnym użytkowaniem.....	5
2.4 Ogólne przepisy bezpieczeństwa i higieny pracy.....	5
2.5 Przepisy bezpieczeństwa dla obszarów zagrożenia wybuchem (Ex).....	6
3 Opis produktu.....	7
3.1 Budowa.....	7
3.2 Zasada działania.....	8
3.3 Obsługa.....	9
3.4 Opakowanie, transport i przechowywanie.....	10
3.5 Wyposażenie dodatkowe.....	11
4 Montaż.....	12
4.1 Wskazówki ogólne.....	12
4.2 Wskazówki montażowe.....	14
5 Podłączenie do zasilania napięciem.....	17
5.1 Przygotowanie przyłącza.....	17
5.2 Podłączenie.....	18
5.3 Schemat przyłączy.....	21
5.4 Faza włączenia.....	22
6 Zabezpieczenie przed dostępem.....	23
6.1 Interfejs Bluetooth.....	23
6.2 Zabezpieczenie przed wprowadzaniem parametrów.....	23
6.3 Zapisanie kodu w myVEGA.....	24
7 Przeprowadzenie rozruchu.....	25
7.1 Wskaźnik stanu przełączenia.....	25
7.2 Tabela funkcji.....	25
7.3 Przegląd menu.....	25
7.4 Parametry.....	27
8 Rozruch z użyciem smartfona / tabletu (Bluetooth).....	35
8.1 Przygotowania.....	35
8.2 Nawiązanie połączenia.....	35
8.3 Wprowadzanie parametrów przetwornika pomiarowego.....	36
9 Rozruch z użyciem komputera/notebook (Bluetooth).....	37
9.1 Przygotowania.....	37
9.2 Nawiązanie połączenia.....	37
9.3 Wprowadzanie parametrów przetwornika pomiarowego.....	38
10 Diagnostyka i serwis.....	40
10.1 Utrzymywanie sprawności.....	40
10.2 Usuwanie usterek.....	40

10.3	Diagnoza, komunikaty o błędach.....	41
10.4	Komunikaty o statusie według NE 107	42
10.5	Odświeżenie oprogramowania	44
10.6	Postępowanie w przypadku naprawy	44
11	Wymontowanie.....	46
11.1	Czynności przy wymontowaniu	46
11.2	Utylizacja.....	46
12	Certyfikaty i dopuszczenia.....	47
12.1	Radiotechniczne dopuszczenia.....	47
12.2	Dopuszczenia jako zabezpieczenie przed przepiętniem.....	47
12.3	Certyfikaty dla przemysłu spożywczego i farmaceutycznego	47
12.4	Zgodność	47
12.5	System zarządzania ochroną środowiska.....	47
13	Załączniki.....	48
13.1	Dane techniczne	48
13.2	Wymiary	51
13.3	Prawa własności przemysłowej	53
13.4	Licensing information for open source software	53
13.5	Znak towarowy	53

1 Uwagi do niniejszej dokumentacji

1.1 Funkcja

Przedłożona instrukcja obsługi dostarcza niezbędnych informacji w zakresie montażu, podłączenia i rozruchu, jak również ważnych wskazówek na temat konserwacji, usuwania usterek, wymiany części i bezpieczeństwa użytkowników. Z tego względu należy przeczytać ją przed rozruchem i przechowywać ją jako nieodłączny element wyrobu, w sposób zawsze łatwo dostępny w bezpośrednim sąsiedztwie przyrządu.

1.2 Adresaci - do kogo dokumentacja jest skierowana

Niniejsza instrukcja obsługi jest przeznaczona dla wykwalifikowanych specjalistów. Treść niniejszej instrukcji musi być dostępna dla specjalistów i praktycznie stosowana.

1.3 Zastosowane symbole



Document ID

Ten symbol na stronie tytułowej niniejszej instrukcji wskazuje na Document ID. Po wpisaniu Document ID na stronie internetowej www.vega.com otwiera się witryna pobierania dokumentów.



Informacja, dobra rada, wskazówka: Ten symbol oznacza pomocne informacje dodatkowe i dobre rady dla pomyślnego przeprowadzenia prac.



Wskazówka: Ten symbol oznacza wskazówki do zapobiegania zakłóceniom, błędnemu działaniu, uszkodzeniu przyrządu lub urządzeń.



Ostrożnie: W razie lekceważenia informacji oznakowanych tym symbolem może dojść do wypadku z udziałem osób.



Ostrzeżenie: W razie lekceważenia informacji oznakowanych tym symbolem może dojść do wypadku z odniesieniem ciężkich lub nawet śmiertelnych urazów.



Niebezpieczeństwo: W razie lekceważenia informacji oznakowanych tym symbolem dojdzie do wypadku z odniesieniem ciężkich lub nawet śmiertelnych urazów.



Zastosowanie w warunkach zagrożenia wybuchem (Ex)

Ten symbol oznacza szczególne wskazówki dla zastosowań w warunkach zagrożenia wybuchem (Ex)



Lista

Poprzedzająca kropka oznacza listę bez konieczności zachowania kolejności.



Kolejność wykonywania czynności

Poprzedzające liczby oznaczają kolejno następujące po sobie czynności.



Utylizacja

Ten symbol oznacza szczególne wskazówki dotyczące utylizacji.

2 Dla Twojego bezpieczeństwa

2.1 Upoważnieni pracownicy

Wykonywanie wszystkich czynności opisanych w niniejszej dokumentacji technicznej jest dozwolone tylko wykwalifikowanym specjalistom, upoważnionym przez kierownictwo zakładu.

Podczas pracy przy urządzeniu lub z urządzeniem zawsze nosić wymagane osobiste wyposażenie ochronne.

2.2 Zastosowanie zgodne z przeznaczeniem

VEGAPOINT 24 to urządzenie do detekcji poziomu granicznego.

Szczegółowe dane dotyczące zakresu zastosowań przedstawiono w rozdziale " *Opis produktu*".

Bezpieczeństwo pracy przyrządu jest zachowane tylko w przypadku zastosowania zgodnego z przeznaczeniem, odpowiednio do danych w instrukcji obsługi, a także ewentualnie występujących instrukcji dodatkowych.

2.3 Ostrzeżenie przed błędnym użytkowaniem

W przypadku zastosowania nieprawidłowego lub sprzecznego z przeznaczeniem, produkt ten może stanowić źródło zagrożenia specyficznego dla rodzaju zastosowania - np. przelanie pojemnika z powodu błędnego zamontowania lub ustawienia. To może stanowić zagrożenie wypadkowe dla osób i spowodować szkody materialne i w środowisku naturalnym. Ponadto może to negatywnie wpłynąć na zabezpieczenia samego urządzenia.

2.4 Ogólne przepisy bezpieczeństwa i higieny pracy

Przyrząd odpowiada aktualnemu stanowi techniki z uwzględnieniem ogólnie obowiązujących przepisów i wytycznych. Jego użytkowanie jest dozwolone tylko wtedy, gdy jego stan techniczny jest nienaganny i bezpieczny. Użytkownik ponosi odpowiedzialność za bezusterkową eksploatację urządzenia. W przypadku zastosowania w mediach agresywnych lub powodujących korozję mogących stanowić źródło zagrożenia przy błędnym działaniu urządzenia, inwestor musi przekończyć się o prawidłowym działaniu urządzenia podejmując odpowiednie działania.

Użytkownik musi przestrzegać zasad bezpieczeństwa zawartych w niniejszej instrukcji obsługi, zasad instalowania obowiązujących w danym kraju, a także obowiązujących przepisów bezpieczeństwa i higieny pracy.

Ze względu na bezpieczeństwo oraz warunki gwarancji, ingerencje wykraczające poza czynności opisane w instrukcji obsługi są dozwolone tylko pracownikom upoważnionym przez producenta. Samowolne przeróbki lub zmiany konstrukcyjne są jednoznacznie zabronione. Z uwagi na bezpieczeństwo dozwolone jest stosowanie jedynie akcesoriów określonych przez producenta urządzenia.

W celu uniknięcia zagrożeń należy przestrzegać znaków ostrzegawczych i wskazówek umieszczonych na urządzeniu.

2.5 Przepisy bezpieczeństwa dla obszarów zagrożenia wybuchem (Ex)

W przypadku zastosowań w obszarze ochrony przed wybuchem (Ex) dozwolone jest zainstalowanie wyłącznie urządzeń z odpowiednim dopuszczeniem Ex. Przy tym należy przestrzegać specyficznych przepisów bezpieczeństwa obowiązujących w tym zakresie. Te przepisy bezpieczeństwa pracy są elementem składowym instrukcji obsługi i są dołączone do każdego urządzenia z dopuszczeniem Ex.

3 Opis produktu

3.1 Budowa

Zakres dostawy

Zakres dostawy obejmuje:

- Sygnalizator poziomu granicznego VEGAPOINT 24
- Arkusz informacyjny " *Dokumentacja i oprogramowanie* " z:
 - Numer seryjny przyrządu
 - Kod QR z łączem do bezpośredniego skanowania
- Arkusz informacyjny " *PIN i kody* " (w przypadku wersji wyposażonych w Bluetooth) z:
 - Kod dostępu Bluetooth



Informacja:

W niniejszej instrukcji obsługi są także opisane opcjonalne cechy przyrządu. Każdy zakres dostawy wynika ze specyfikacji złożonego zamówienia.

Zakres obowiązywania instrukcji obsługi

Przedłożona instrukcja obsługi obowiązuje dla następujących wersji wykonania:

- Wersja sprzętu począwszy od 1.0.1
- Wersja oprogramowania począwszy od 1.1.0

Podzespoły

VEGAPOINT 24 składa się z następujących podzespołów:

- Obudowa ze zintegrowanym układem elektronicznym
- Przyłącze technologiczne
- Wtyczka

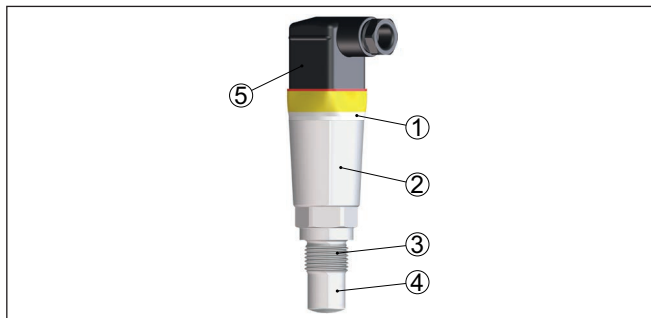

Rys. 1: VEGAPOINT 24

- 1 Pierścień świecący LED
- 2 Obudowa przyrządu
- 3 Przyłącze technologiczne
- 4 Detektor
- 5 Przyłącze wtyczkowe

Tabliczka znamionowa

Tabliczka znamionowa znajduje się na obudowie.

Tabliczka znamionowa zawiera najważniejsze dane do identyfikacji i do zastosowania przyrządu.

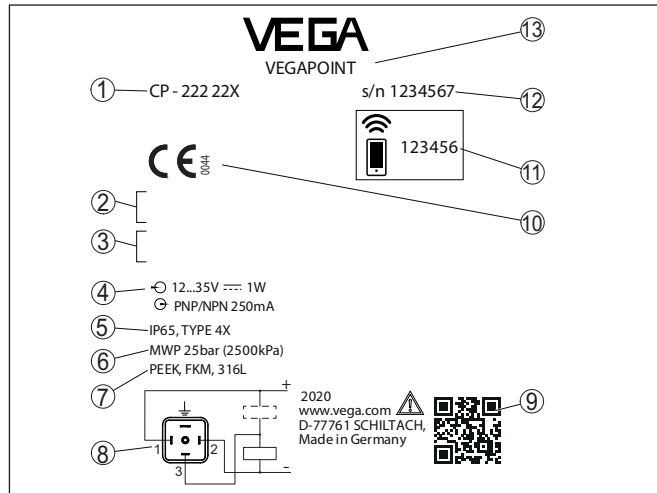

Rys. 2: Struktura tabliczki znamionowej (przykład)

- 1 Numer zamówieniowy
- 2 Certyfikaty (opcjonalne)
- 3 Ostrzeżenia
- 4 Zasilanie napięciem i wyjście sygnałowe
- 5 Stopień ochrony
- 6 Dopuszczalne ciśnienie technologiczne
- 7 Materiał części mających kontakt z medium
- 8 Schemat przyłączy
- 9 Kod QR dla dokumentacji przyrządu
- 10 Zgodności i certyfikaty (opcjonalne)
- 11 Kod dostępu Bluetooth
- 12 Numer seryjny
- 13 Oznaczenie produktu

Dokumentacja i oprogramowanie

W tym celu należy otworzyć stronę "www.vega.com" i w polu wyszukiwania wpisać numer seryjny przyrządu.

Tam znajdziesz następujące dane dotyczące przyrządu:

- Specyfikacja zamówienia
- Dokumentacja
- Oprogramowanie

Alternatywnie można znaleźć to wszystko poprzez smartfon:

- Skanować kod QR znajdujący się na tabliczce znamionowej przyrządu albo
- Numer seryjny ręcznie wpisać do aplikacji VEGA Tools (aplikacja bezpłatnie dostępna w każdym App-store)

3.2 Zasada działania

VEGAPOINT 24 jest zespoloną sondą pojemnościową i przewodnościową do sygnalizacji i rejestrowania poziomu granicznego.

Zakres zastosowań

Sonda jest przeznaczona do zastosowań przemysłowych i nadaje się znakomicie do wykrywania poziomu granicznego medium o skłonnościach do przyklejania się i medium w postaci pasty. Także jest przystosowana do montażu czołowego współpłaszczyznowego (licowanego).

Konstrukcja zapobiega mechanicznemu ścieraniu.

Typowe zastosowania to zabezpieczenie przed przelaniem i zabezpieczenie przed suchobiegiem. Z uwagi na niewielkie wymiary modułu sondy, VEGAPOINT 24 może być montowany również w rurociągach o małej średnicy. Sonda nadaje się do zastosowania w zbiornikach, pojemnikach i rurach. Dzięki prostemu i jednocześnie wytrzymałemu układowi pomiarowemu sondy VEGAPOINT 24 warunki zastosowań są niemal niezależne od chemicznych i fizycznych właściwości medium.

Sonda działa także w trudnych warunkach pomiarowych, gdy występują turbulencje i pęcherzyki powietrza, materiał przykleja się, miejsce zamontowania ulega silnym drganiom lub przy zmieniającym się medium. Ponadto sonda potrafi wykrywać także pianę.

Nadzorowanie działania

Moduł elektroniczny VEGAPOINT 24 nadzoruje ciągle następujące kryteria poprzez generowanie częstotliwości:

- Zanik działania generatora sygnału
- Przerwa w przewodzie do elementu sondy

Jeżeli wystąpi zakłócenie działania lub zaniknie zasilanie napięciem, to układ elektroniczny przełącza się na zdefiniowany stan, tzn. obwód wyjściowy jest otwarty (stan bezpieczny).

Zasada działania

Przyrząd rejestruje równocześnie pojemnościowy i oporowy składnik sygnału pomiarowego. Dzięki temu przyrząd jest w stanie odróżnić przyklejone medium od rzeczywistego zanurzenia elektrody pomiarowej w medium.

Przyklejony materiał jest ignorowany w określonym stopniu i tym samym nie wywiera wpływu na wynik pomiaru.

3.3 Obsługa

Obsługa lokalna na miejscu

Stan przełączenia VEGAPOINT 24 jest widoczny z zewnątrz (pierścien świecący LED).

Obsługa bezprzewodowa

Zintegrowany moduł Bluetooth - stanowi wyposażenie opcjonalne - umożliwi bezprzewodową obsługę VEGAPOINT 24.

To przebiega z użyciem standardowych komunikatorów:

- smartfon/tablet (system operacyjny iOS albo Android)
- PC/Notebook z Bluetooth LE albo z adapterem USB Bluetooth (system operacyjny Windows)

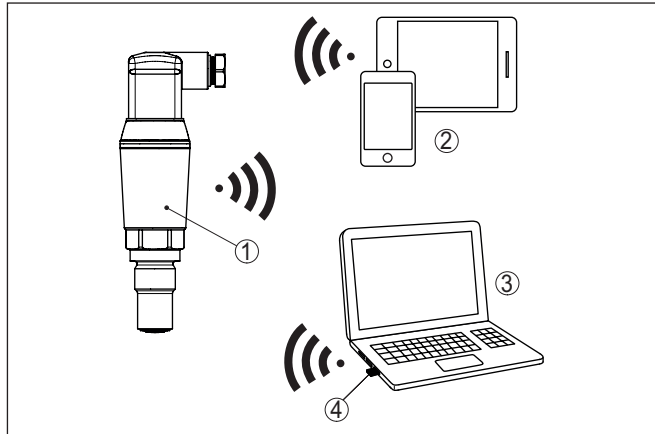

Rys. 3: Bezprzewodowe połączenie ze standardowym komunikatorem ze zintegrowanym Bluetooth LE lub alternatywnie adapterem USB Bluetooth

- 1 Detektor
- 2 Smartfon/tablet
- 3 Komputer PC/Notebook
- 4 Adapter USB Bluetooth

3.4 Opakowanie, transport i przechowywanie

Opakowanie

Przyrząd jest chroniony przez opakowanie podczas przesyłki na miejsce użytkowania. Zabezpiecza ono skutecznie przy zwykłych obciążeniach występujących podczas transportowania, co potwierdza kontrola oparta na normie ISO 4180.

Opakowanie przyrządów składa się z kartonu, który jest nieszkodliwy dla środowiska i stanowi surowiec wtórny. W przypadku specjalnych wersji wykonania dodatkowo stosowana jest pianka PE lub folia PE. Utylizację materiału opakowania należy zlecić punktom zbiórki surowców wtórnych.

Transport

Transport musi zostać przeprowadzony z uwzględnieniem wskazówek zamieszczonych na opakowaniu. Ich lekceważenie może być przyczyną uszkodzenia przyrządu.

Kontrola po dostawie

Po doręczeniu należy niezwłocznie skontrolować dostawę pod względem kompletności i ewentualnych szkód transportowych. Stwierdzone szkody transportowe lub ukryte wady należy odpowiednio zgłosić.

Przechowywanie

Opakowane przyrządy należy przechowywać aż do montażu w sposób zamknięty i z uwzględnieniem naniesionych znaków układania i magazynowania.

Opakowane przyrządy przechowywać tylko w następujących warunkach - o ile nie podano inaczej:

- Nie przechowywać na wolnym powietrzu
- Przechowywać w miejscu suchym i niezapylnym
- Bez działania agresywnych mediów

Temperatura magazynowania i transportowania

- Chronić przed nasłonecznieniem
- Zapobiegać wstrząsom mechanicznym
- Temperatura magazynowania i transportowania - patrz rozdział "Załącznik - Dane techniczne - Warunki otoczenia"
- Wilgotność względna powietrza 20 ... 85 %

Króciec do wkręcania i sterylny**3.5 Wyposażenie dodatkowe**

Instrukcje dotyczące elementów wyposażenia dodatkowego można pobrać w dziale pobierania dokumentów naszej strony internetowej.

Dla sond w wersji wykonania z gwintem dostępne są różne króćce do wkręcania i sterylne.

Pogłębiające informacje zamieszczono w rozdziale "Dane techniczne".

4 Montaż

4.1 Wskazówki ogólne

Warunki otoczenia

Przyrząd jest przystosowany do zwykłych i niestandardowych warunków otoczenia zgodnie z normą DIN/EN/IEC/ANSI/ISA/UL/CSA 61010-1. Może być zainstalowany zarówno we wnętrzach, jak i na zewnątrz budynków.

Warunki technologiczne



Uwaga:

Z uwagi na bezpieczeństwo dozwolone jest użytkowanie przyrządu tylko w zakresie dozwolonych warunków technologicznych. Te dane zamieszczono w rozdziale "Dane techniczne" w instrukcji obsługi, względnie na tabliczce znamionowej.

W związku z tym, przed przystąpieniem do montażu należy upewnić się, że wszystkie części przyrządu biorące udział w procesie nadają się do warunków występujących w czasie procesu technologicznego.

Do nich należą szczególnie:

- Aktywna część pomiarowa
- Przyłącze technologiczne
- Uszczelka przyłącza technologicznego

Warunki procesu technologicznego, a w szczególności:

- Ciśnienie technologiczne
- Temperatura technologiczna
- Chemiczne właściwości medium
- Ścieranie i wpływy mechaniczne

Punkt (poziom) przełączenia

VEGAPOINT 24 może być zamontowany w dowolnym położeniu. Jedynym warunkiem jest zamontowanie sondy tak, żeby końcówka pomiarowa znajdowała się na wymaganej wysokości punktu przełączenia.

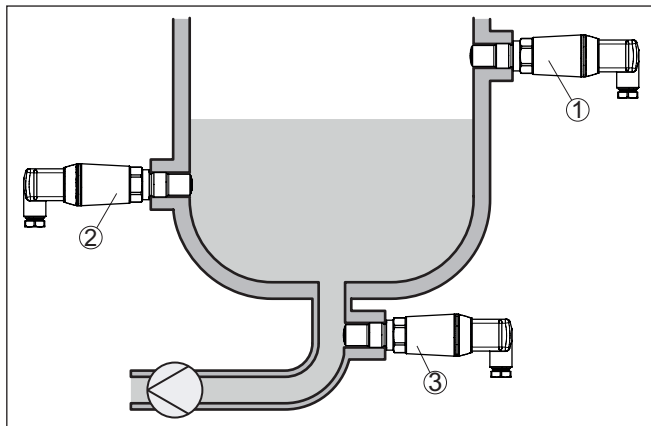

Rys. 4: Przykłady zamontowania

- 1 Wykrywanie górnego poziomu napętnienia (max.) jako zabezpieczenie przed przepełnieniem
- 2 Wykrywanie dolnego poziomu napętnienia (min.) jako zabezpieczenie przed suchobiegiem
- 3 Zabezpieczenie przed suchobiegiem (min.) dla pompy

Przy tym należy uwzględnić fakt, że punkt przełączania jest zmienny w zależności od rodzaju medium i pozycji montażowej sondy.

Ochrona przed wilgocią

Przyrząd należy chronić przed wniknięciem wilgoci podejmując następujące działania:

- Zastosować odpowiedni kabel podłączeniowy (patrz rozdział "Podłączenie do zasilania napięciem")
- Dokręcić złączkę przelotową kabla lub łącznik wtykowy
- Przed złączką przelotową kabla lub łącznikiem wtykowym ułożyć kabel podłączeniowy tak, żeby był wprowadzony do niego od dołu

To dotyczy przede wszystkim montażu w miejscach nie chronionych przed wpływami atmosferycznymi i pomieszczeniach, w których może wystąpić wilgoć (np. w wyniku procesu czyszczenia), jak również na chłodzonych lub ogrzewanych zbiornikach.

Posługiwanie się urządzeniem

Sygnalizator poziomu granicznego jest przyrządem pomiarowym przeznaczonym do zamontowania na stałe na króćcu gwintowanym i wymaga odpowiedniego traktowania. Uszkodzenie końcówki pomiarowej jest równoznaczne ze zniszczeniem sondy.

Do wkręcenia użyć profilu sześciokątnego znajdującego się nad gwintem.

Po przeprowadzeniu montażu należy upewnić się, czy przyłącze technologiczne jest prawidłowo wkręcone i tym samym dobrze uszczelnione także przy maksymalnym ciśnieniu technologicznym.

Media o skłonnościach do przyklejania

4.2 Wskazówki montażowe

W przypadku medium o skłonnościach do przyklejania i medium o wysokiej gęstości zaleca się montaż czołowy współpłaszczyznowy (licowany), żeby zapobiec tworzeniu się osadów. Należy zastosować odpowiedni króciec do spawania albo dokładnie dopasować długość króćca do wkręcenia.

Sonda została specjalnie opracowana do medium o skłonnościach do przyklejania. Do czołowego współpłaszczyznowego (licowanego) montażu sondy oferujemy odpowiednie króćce i adaptery w katalogu akcesoriów.

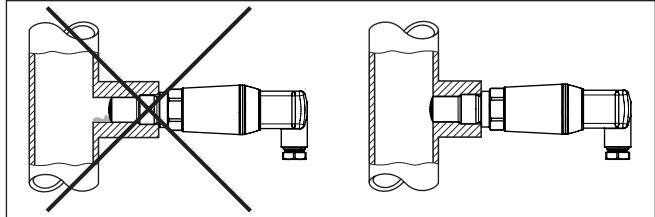

Rys. 5: Media o skłonnościach do przyklejania

W poziomych rurociągach unikać montażu w górnym lub dolnym obszarze rury.

W górnym obszarze rury mogą tworzyć się puste przestrzenie z powodu nagromadzenia powietrza.

W dolnym obszarze rury mogą tworzyć się osady frakcji stałej. Obie sytuacje prowadzą do błędów pomiarowych.

W związku z tym, w poziomych rurociągach zalecany jest montaż z boku.

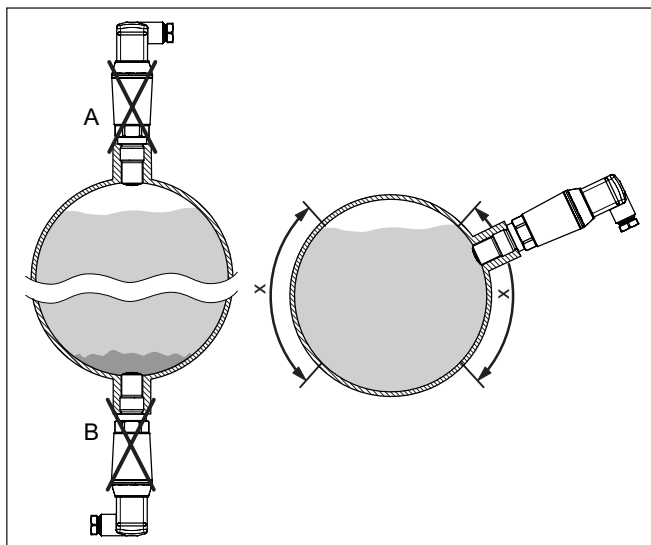

Rys. 6: Montaż w poziomych rurociągach

x Zalecany obszar montażu

A Nieodpowiednie miejsce montażu - niebezpieczeństwo wtrąceń powietrza

B Nieodpowiednie miejsce montażu - niebezpieczeństwo tworzenia się osadów

Wpływające medium

Zamontowanie VEGAPOINT 24 w strumieniu materiału napelniającego zbiornik może być przyczyną błędów pomiarowych. W związku z tym należy zamontować VEGAPOINT 24 w miejscu w zbiorniku najmniej narażonym na zakłócające wpływy, jak np. z dala od otworu do napelniania, mieszadła itp.

Zastosowania w przemyśle spożywczym

W przypadku zastosowań w przemyśle spożywczym i farmaceutycznym, gdy mieszadło zgarnia produkt ze ścianki zbiornika, należy zamontować sondę z odsadzeniem do tyłu o 2 mm (0.08 in).

W ten sposób listwa zgarniacza z tworzywa sztucznego na mieszadle jest chroniona przed uszkodzeniem.

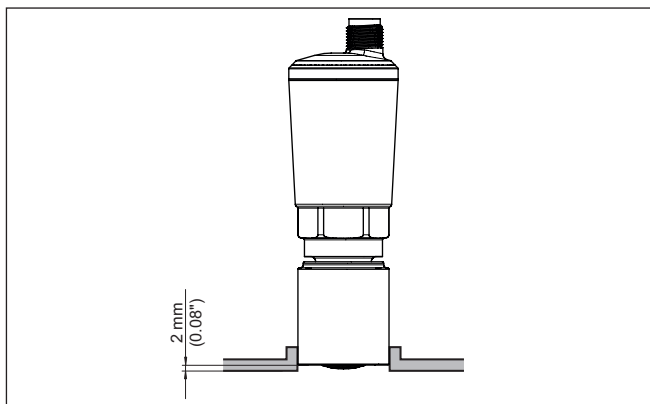

Rys. 7: VEGAPOINT 24 2 mm (0.08 in) odsadzenie do tyłu przy zastosowaniu w przemyśle spożywczym

5 Podłączenie do zasilania napięciem

5.1 Przygotowanie przyłącza

Przepisy bezpieczeństwa i higieny pracy

Generalnie przestrzegać następujących przepisów bezpieczeństwa pracy:

- Wykonanie przyłącza elektrycznego jest dozwolone tylko wykwalifikowanym specjalistom, upoważnionym przez kierownictwo zakładu
- W razie możliwości wystąpienia nadmiernego napięcia zainstalować zabezpieczenie przepięciowe



Ostrzeżenie:

Podłączyć lub odłączyć zaciski tylko przy wyłączonym napięciu.

Zasilanie napięciem

Dane zasilania napięciem zamieszczono w rozdziale "Dane techniczne".



Uwaga:

Urządzenie należy zasilac przez obwód prądowy z ograniczoną mocą (moc max. 100 W) według IEC 61010-1, np.

- Zasilacz sieciowy Class 2 (według UL1310)
- Zasilacz sieciowy SELV (niskie napięcie bezpieczne) z dopasowanym wewnętrznym lub peryferyjnym ogranicznikiem prądu wyjściowego

Uwzględnić następujące dodatkowe wpływy napięcia roboczego:

- Niższe napięcie wyjściowe urządzenia zasilającego pod obciążeniem znamionowym
- Wpływ innych przyrządów w obwodzie prądowym (patrz wartości obciążenia wtórnego w rozdziale "Dane techniczne")

Kabel podłączeniowy

Użyć kabla o przekroju okrągłym. W zależności od rodzaju połączenia wtyczkowego należy dobrać średnicę zewnętrzną kabla tak, żeby zapewnić szczelność złączki przelotowej kabla.

Przyrząd należy podłączyć kablem czterożyłowym ogólnie dostępnym w handlu. Kabel ekranowany należy zastosować wtedy, gdy występują interferencje elektromagnetyczne przekraczające wartości kontrolne według normy EN 61326-1 dla obiektów przemysłowych.

- Wtyczka do zaworów ISO 4400, \varnothing 4,5 ... 7 mm
- Wtyczka do zaworów ISO 4400 z połączeniem zaciskowym IDC, \varnothing 5,5 ... 8 mm
- Wtyczka do zaworów ISO 4400 z odchylaną pokrywą, \varnothing 4,5 ... 7 mm

5.2 Podłączenie

Wersje wykonania przyrządu

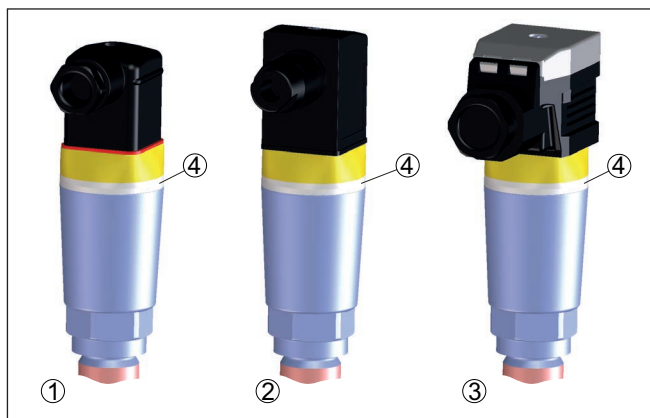

Rys. 8: Wersje wykonania wtyczek

- 1 Wtyczka do zaworów ISO 4400
- 2 Wtyczka do zaworów ISO 4400 z połączeniem zaciskowym IDC
- 3 Wtyczka do zaworów ISO 4400 z odchylaną pokrywą
- 4 Pierścień świecący LED

Wtyczka do zaworów ISO 4400

W przypadku tej wersji wtyczki stosowany jest kabel o przekroju okrągłym, ogólnie dostępnym w handlu. Średnica kabla 4,5 ... 7 mm, stopień ochrony IP65.

1. Odkręcić śrubę na stronie tylnej łącznika wtykowego
2. Łącznik wtykowy z uszczelką ściągnąć z VEGAPOINT 24
3. Wkładkę wtyczki podważyć w obudowie wtyczki
4. Usunąć koszulkę kabla ok. 5 cm, usunąć izolację z żył ok. 1 cm
5. Kabel przeciągnąć przez złączkę przelotową do obudowy wtyczki
6. Końce żył podłączyć do zacisków zgodnie ze schematem przyłączy

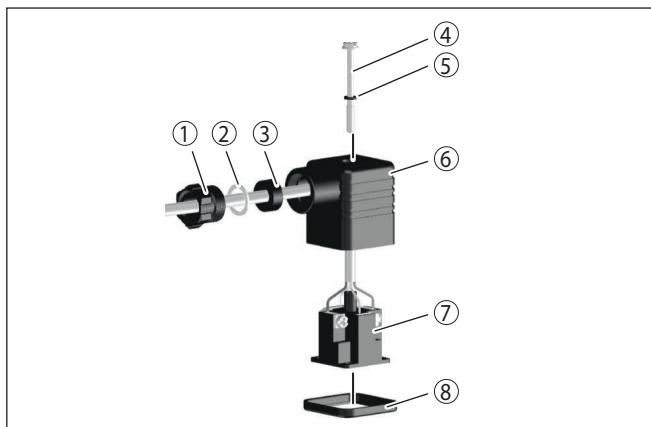

Rys. 9: Podłączenie wtyczki do zaworu ISO 4400

- 1 Śruba dociskowa
- 2 Podkładka dociskowa
- 3 Pierścień uszczelniający
- 4 Śruba mocująca
- 5 Podkładka uszczelniająca
- 6 Obudowa wtyczki
- 7 Wkładka wtyczki
- 8 Uszczelka profilowana

7. Zaczepy wkładki wtyczki umocować w obudowie wtyczki i włożyć uszczelkę sondy
8. Łącznik wtykowy z uszczelką nałożyć na VEGAPOINT 24 i wkręcić śrubę

Wtyczka do zaworów ISO 4400 z połączeniem zaciskanym IDC

W przypadku tej wersji wtyczki stosowany jest kabel o przekroju okrągłym, ogólnie dostępnym w handlu. Wewnętrzne przewody nie wymagają usunięcia izolacji. W trakcie skręcania wtyczka łączy się automatycznie z przewodami. Średnica kabla 5,5 ... 8 mm, stopień ochrony IP67.

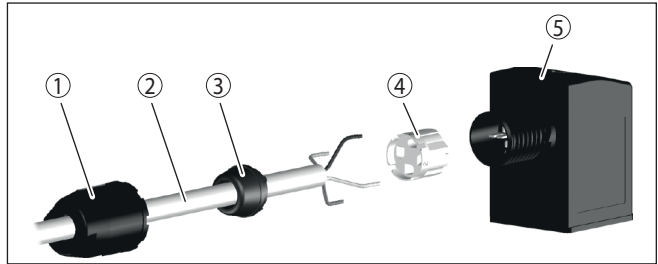

Rys. 10: Połączenie wtyczki do zaworów ISO 4400 z połączeniem zaciskowym IDC

- 1 Nakrętka łącząca
- 2 Kabel
- 3 Pierścień uszczelniający
- 4 Wkład zacisków
- 5 Obudowa wtyczki

Wtyczka do zaworów ISO 4400 z odchylaną pokrywą

W przypadku tej wersji wtyczki stosowany jest kabel o przekroju okrągłym, ogólnie dostępnym w handlu. Średnica kabla 4,5 ... 7 mm, stopień ochrony IP65.

1. Odkręcić śrubę w pokrywie łącznika wtykowego
2. Pokrywą odchylić do góry i zdjąć
3. Wkładkę wtyczki wycisnąć w dół
4. Odkręcić śruby przy zabezpieczeniu przed wyrwaniem kabla i złączyć przelotową kabla

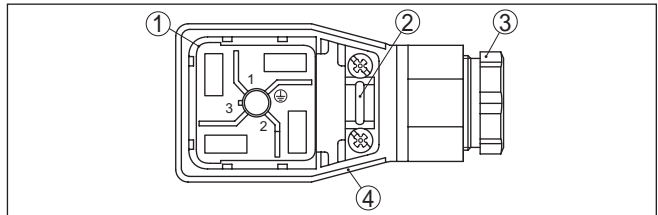

Rys. 11: Odłączenie wkładki wtyczki

- 1 Wkładka wtyczki
- 2 Zabezpieczenie przed wyrwaniem kabla
- 3 Złączka przelotowa kabla
- 4 Obudowa wtyczki
5. Usunąć koszulkę kabla ok. 5 cm, usunąć izolację z żył ok. 1 cm
6. Kabel przeciągnąć przez złączkę przelotową do obudowy wtyczki
7. Końce żył podłączyć do zacisków zgodnie ze schematem przyłączy

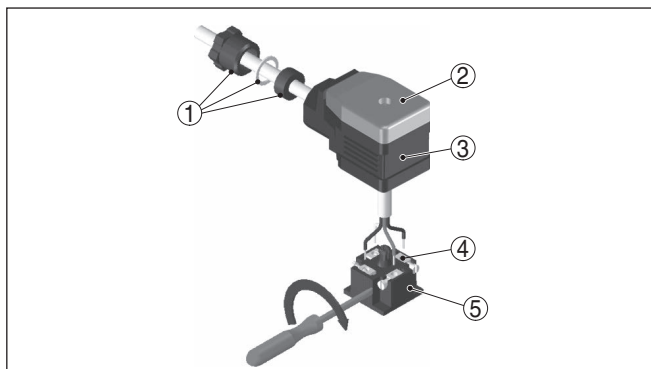

Rys. 12: Podłączenie do zacisków śrubowych

- 1 Złączka przelotowa kabla
- 2 Pokrywa
- 3 Obudowa wtyczki
- 4 Wkładka wtyczki
- 5 Uszczelka wtyczki

8. Zaczepy wkładki wtyczki umocować w obudowie wtyczki i włożyć uszczelkę sondy



Informacja:

Przestrzegać prawidłowego rozmieszczenia, patrz rysunek

9. Dokręcić śruby przy zabezpieczeniu przed wyrwaniem kabla i złączyć przelotowej kabla
10. Zaczepić pokrywę i wcisnąć na łącznik wtykowy, wkręcić śrubę pokryw
11. Łącznik wtykowy z uszczelką nałożyć na VEGAPOINT 24 i wkręcić śrubę

5.3 Schemat przyłączy

Do podłączenia wejść binarnych PLC.

Wtyczka do zaworów ISO 4400

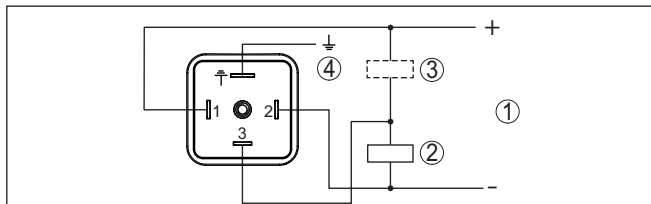

Rys. 13: Schemat przyłączy wtyczki ISO 4400 - wyjście tranzystorowe trzyprzewodowe

- 1 Zasilanie napięciem
- 2 Przełączenie PNP
- 3 Przełączenie NPN
- 4 PA - wyrównanie potencjału

Styk łącznika wtyczkowego	Funkcja / polaryzacja
1	Zasilanie napięciem /+
2	Zasilanie napięciem /-
3	Wyjście tranzystorowe
4	PA - wyrównanie potencjału

5.4 Faza włączenia

Po włączeniu przyrząd najpierw przeprowadza autodiagnozę, w której sprawdzane jest działanie układu elektronicznego.

Potem przewodem sygnałowym wysyłana jest aktualna wartość pomiarowa.

6 Zabezpieczenie przed dostępem

6.1 Interfejs Bluetooth

Przyrządy wyposażone w interfejs Bluetooth są chronione przed nieupoważnionym dostępem z zewnątrz. Dzięki temu odbiór wartości mierzonych i statusu, jak również wprowadzanie zmian do ustawień przyrządu poprzez Bluetooth jest zastrzeżone tylko dla upoważnionych osób.

Kod dostępu Bluetooth

Do nawiązania łączności Bluetooth poprzez moduł obsługowy (smartfon/tablet/notebook) potrzebny jest kod dostępu Bluetooth. On musi być wprowadzony do modułu obsługowego w trakcie pierwszego nawiązania połączenia łączności Bluetooth. Potem jest on zapisany w module obsługowym i nie musi być ponownie wpisywany.

Kod dostępu Bluetooth jest indywidualny dla każdego przyrządu. On jest nadrukowany na obudowie przyrządu i dodatkowo podany na arkuszu informacyjnym " *Kody PIN i kody*" dołączonym do przyrządu. Ponadto kod dostępu Bluetooth można odczytać na module wyświetlającym i obsługowym - w zależności od wersji wykonania urządzenia.

Użytkownik może zmienić kod dostępu Bluetooth po nawiązaniu pierwszego połączenia. W razie błędnego wpisania kodu dostępu Bluetooth ponowne wpisanie jest możliwe dopiero po upływie czasu czekania. Długość czasu czekania wydłuża się po każdym kolejnym błędnym wpisie.

Awaryjny kod dostępu Bluetooth

Awaryjny kod dostępu Bluetooth służy do nawiązania komunikacji w przypadku, gdy kod dostępu Bluetooth nie jest już znany. Jego nie można zmienić. Awaryjny kod dostępu Bluetooth jest podany na arkuszu informacyjnym " *Access protection*". W razie zgubienia tego dokumentu, awaryjny kod dostępu Bluetooth udostępni właściwe przedstawicielstwo handlowe po wylegitymowaniu się. Zapis w pamięci oraz przekazywanie kod dostępu Bluetooth ma miejsce zawsze w sposób zaszyfrowany (algorytm SHA 256).

6.2 Zabezpieczenie przed wprowadzaniem parametrów

Ustawienia (parametry) przyrządu można chronić przed niepożądanymi zmianami. Ochrona parametrów nie jest aktywna w stanie fabrycznym, można wprowadzać dowolne ustawienia.

Kod przyrządu

Do ochrony wprowadzonych parametrów, użytkownik może zablokować przyrząd za pomocą dowolnie wybranego kodu przyrządu. Ustawienia (parametry) mogą być wtedy tylko odczytywane, bez możliwości wprowadzenia zmian. Kod przyrządu jest również zapisywany w module obsługowym. Jednak w odróżnieniu do kodu dostępu Bluetooth, dla każdego odblokowania musi być na nowo wpisywany. W przypadku korzystania z aplikacji obsługowej bądź DTM, użytkownikowi proponowany jest zapisany kod przyrządu do odblokowania.

Awaryjny kod przyrządu

Awaryjny kod przyrządu służy do odblokowania przyrządu w przypadku, gdy kod przyrządu nie jest znany. Nie można go zmienić. Awaryjny kod przyrządu znajduje się na dostarczonym arkuszu informacyjnym "Access protection". W razie zgubienia tego dokumentu, awaryjny kod przyrządu udostępni właściwe przedstawicielstwo handlowe po wylegitymowaniu się. Zapis w pamięci oraz przekazywanie kod dostępu Bluetooth ma miejsce zawsze w sposób zaszyfrowany (algorytm SHA 256).

6.3 Zapisanie kodu w myVEGA

Jeżeli użytkownik posiada konto "myVEGA", to zarówno kod dostępu Bluetooth, jak również kod przyrządu są dodatkowo zapisane na koncie pod "PIN i kody". Zastosowanie dodatkowego modułu obsługowego jest przez to znacznie uproszczone, ponieważ kody dostępu Bluetooth i przyrządu są automatycznie synchronizowane po nawiązaniu połączenia z kontem "myVEGA".

7 Przeprowadzenie rozruchu

7.1 Wskaźnik stanu przełączenia

Stan przełączenia układu elektronicznego jest widoczny dzięki zintegrowanemu wskaźnikowi statusu 360° (LED) zainstalowanemu w górnej części obudowy.

Kolory wskaźnika statusu 360° mają następujące znaczenie: ¹⁾

- Zielona świeci się - zasilanie napięciem podłączone, wyjście sondy o wysokim oporze
- Zielona migająca - konieczność przeprowadzenia serwisu
- Żółta świeci się - zasilanie napięciem podłączone, wyjście sondy o niskim oporze
- Czerwona świeci się - Zwarcie lub przeciążenie obwodu mocy (wyjście sondy o wysokim oporze)
- Czerwona miga - błąd sondy albo modułu elektronicznego (wyjście sondy o wysokim oporze omowym) albo przyrząd jest przełączony na tryb symulacji

7.2 Tabela funkcji

Poniższa tabela zawiera przegląd stanów przełączenia w zależności od wybranego trybu pracy i poziomu napełnienia.

Stany przełączenia odpowiadają ustawieniom fabrycznym.

Kolory lamp kontrolnych są zgodne z zasadami sygnalizacji określonymi w NAMUR NE 107.

Stan zanurzenia	Stan przełączenia Wyjście 1	Stan przełączenia Wyjście 2	Wskaźnik statusu 360° ²⁾
Zanurzone 	otwarty	zamknięty	Zielona
Nie zanurzone 	zamknięty	otwarty	Żółta
Usterka (Zanurzony / nie-zanurzony)	otwarty	otwarty	Czerwona

7.3 Przegląd menu

Występuje szereg możliwości obsługi przyrządu.

¹⁾ Ustawienie fabryczne

²⁾ Stan przełączenia wyjścia 1

Wersja wyposażona w Bluetooth (opcja) zapewnia bezprzewodowe połączenie ze standardowymi komunikatorami. Może to być smartfon / tablet z systemem operacyjnym iOS lub Android albo komputery PC z PACTware i adapterem USB Bluetooth.

Poniższe opisy funkcji obowiązują w stosunku do wszystkich komunikatorów (smartfon, tablet, Laptop ...).

Poszczególne funkcje nie są dostępne na wszystkich komunikatorach z przyczyn technicznych. Wskazówki na ten temat znajdują się w opisie funkcji.

Informacje ogólne

Menu obsługowe jest podzielone na trzy obszary:

Menu główne: nazwa miejsca pomiaru, zastosowanie, wyświetlacz itp.

Rozszerzone funkcje: wyjście, wyjście przełączane, reset itp.

Diagnoza: status, wskaźnik wartości szczytowych, symulacja, informacje o sondzie itp.



Uwaga:

Przy wprowadzaniu dalszych parametrów należy pamiętać o tym, że niektóre opcje menu występują tylko jako opcje albo są zależne od ustawień w innych opcjach menu.

Menu główne

Opcja menu	Funkcja	Wartość standardowa
Nazwa miejsca pomiaru	Nadanie dowolnej nazwy przyrządom	Detektor
Zastosowanie	Wybór rodzaju zastosowania	Standard
Kompensacja z medium ³⁾	Kompensacja medium	Zastosowanie aktualnego stanu przyrządu

Rozszerzone funkcje

Opcja menu	Funkcja	Wartość standardowa
Wyjście	Funkcja tranzystora (P-N)	PNP
	Funkcja wyjścia (OU1)	Styk rozwierny (HNC)
Wyjście przełączane	Zwłoka przełączania (DS1)	0,5 s
	Zwłoka przełączania powrotnego (DR1)	0,5 s
Wyświetlacz	Jasność pierścienia świecącego LED	100 %
	Sygnalizacja	NAMUR NE 107
	Usterka	Czerwona
	Wyjście przełączane	Żółta
	Stan roboczy	Zielona
Zabezpieczenie przed dostępem	Kod dostępu Bluetooth	Patrz ulotka "PIN i kody"
	Zabezpieczenie przed wprowadzaniem parametrów	Wyłączona
Reset	-	-

³⁾ Tylko w przypadku zastosowania "Określone przez użytkownika"

Opcja menu	Funkcja	Wartość standardowa
Jednostki miary	Jednostka temperatury	°C

Diagnoza

Opcja menu	Funkcja	Wartość standardowa
Status	Status przyrządu Status wyjścia Licznik zmian parametrów	OK Wyjście: zamknięte Liczba
Wskaźnik wartości szczytowych	Wskaźnik wartości szczytowych stopnia zanurzenia Wskaźnik wartości szczytowych dla temperatury modułu elektronicznego	% °C
Wartości pomiarowe	Opcja menu	-
Symulacja	Opcja menu	-
Informacje o przyrządzie	Opcja menu	-
Cechy sond ⁴⁾	Opcja menu	-

7.4 Parametry

7.4.1 Menu główne

Nazwa miejsca pomiaru (TAG)

Tutaj wpisywana jest wybrana nazwa miejsca pomiaru.

Ta nazwa zostanie zapisana w przyrządzie i służy do jego identyfikacji.

Nazwa może zawierać maksymalnie 19 znaków. Zasoby znaków obejmują:

- Duże i małe litery od A ... Z
- Cyfry od 0 ... 9
- Znaki specjalne i spacja

Zastosowanie

W tej opcji menu wybierany jest rodzaj zastosowania. Do wyboru są następujące zastosowania:

- Standard
- Określony przez użytkownika



Uwaga:

Dokonany wybór zastosowania ma wielki wpływ na dalsze opcje menu. Przy wprowadzaniu dalszych parametrów należy uwzględnić, że niektóre opcje menu stanowią tylko opcje.

Standard (wykrywanie poziomu granicznego)

W przypadku wybrania " *Standard*" przeprowadzana jest automatyczna kompensacja. Ręczne przeprowadzenie kompensacji jest konieczne tylko przy specjalnych mediach.

⁴⁾ Tylko obsługa DTM

Określony przez użytkownika

Jeżeli wybrano zastosowanie *Określone przez użytkownika*, to stany przyłączenia można skompensować z oryginalnym medium albo z rzeczywistym stanem zanurzenia.

W zależności od wybranego rodzaju zastosowania można utworzyć potrzebne stany zanurzenia i potem bezpośrednio przejść je.

Patrz funkcja " *Kompensacja z medium*".

Wskaźnik statusu 360°

W tej opcji menu ustawiana jest zasada działania wskaźnika statusu 360°.

- Jasność świecenia wskaźnika statusu 360°
- Sygnalizacja

Jasność świecenia wskaźnika statusu 360°

Wybór jasności świecenia w sposób stopniowy co 10 procent (0 %, 10 %, 20 % 30 %, 40 % ... 100 %)

Sygnalizacja

Według NAMUR NE 107

W tej opcji menu do wyboru jest standardowa sygnalizacja według normy NAMUR NE 107 albo indywidualnie konfigurowana sygnalizacja.

W przypadku wybrania sygnalizacji według normy NAMUR NE 107 są następujące ustawienia:

- Zanik działania / Zakłócenie - czerwony
- Stan roboczy / wyjście 1 zamknięte - żółty
- Stan roboczy / wyjście 1 otwarte - zielony

Dodatkowo występują jeszcze dodatkowe wskaźniki stanu:

- Symulacja - czerwony migający
- Konieczność przeprowadzenia serwisu - zielony migający

Indywidualnie konfigurowana sygnalizacja

W razie wybrania "Indywidualnie konfigurowana sygnalizacja", można dany kolor diody LED osobno wybrać dla niżej wymienionych stanów przełączenia.

- Usterka
- Wyjście przełączane
- Stan roboczy

Do wyboru są następujące kolory:

Czerwony, żółty, zielony, niebieski, biały, pomarańczowy, brak sygnalizacji. Ponadto można wybrać dowolne odcienie według indywidualnych potrzeb.

Ponadto każdy status dodatkowo można sygnalizować w sposób pulsujący.

Kompensacja z medium

Jeżeli w opcji menu " *Zastosowanie*" wybrano funkcję " *Określony przez użytkownika*", to stany przyłączenia można skompensować z oryginalnym medium albo z rzeczywistym stanem zanurzenia.

W zależności od wybranego rodzaju zastosowania można utworzyć potrzebne stany zanurzenia i potem bezpośrednio przejąć je.

Wyznaczone wartości dla obu wyjść można wpisać "Razem" albo "Osobno". W przypadku wybrania kompensacji "Osobno", można ustawić inny próg przełączania dla drugiego wyjścia.

Kompensacja wyjść - Razem

- Nie zanurzone
- Zanurzone

Kompensacja wyjść - Osobno

- Nie zanurzone
- Zanurzone
- Niezanurzony - wyjście 2
- Zanurzony - wyjście 2

Po zakończeniu procesu kompensacji należy przejąć te wartości. Dopiero potem zarejestrowane wartości stają się aktywne.

7.4.2 Rozszerzone funkcje

W tej opcji menu wybierane są podstawowe ustawienia dla wyjścia.

Funkcja tranzystora (P-N)

W przypadku przyrządów z wyjściem tranzystorowym ustawiana jest zasada działania wyjścia.

- Zasada działania PNP
- Zasada działania NPN

Dla wyjść

Funkcja wyjścia (OU1)

W tej opcji menu jest wybierana funkcja obu wyjść w sposób niezależny od siebie.

Funkcja histerezy: zwieracz = HNO (Hysteresis Normally Open)

Funkcja histerezy: rozwieracz = HNC (Hysteresis Normally Closed)

Zadaniem histerezy jest utrzymywanie stanu przełączenia wyjścia w sposób stabilny.

Po osiągnięciu punktu przełączenia (SP) przełącza się wyjście i pozostaje w tym stanie. Dopiero po osiągnięciu punktu przełączenia powrotnego (RP) przełącza się z powrotem.

Gdy wartość pomiarowa porusza się między punktem przełączenia a punktem przełączenia powrotnego, wtedy nie zmienia się stan wyjścia.

Wyjście

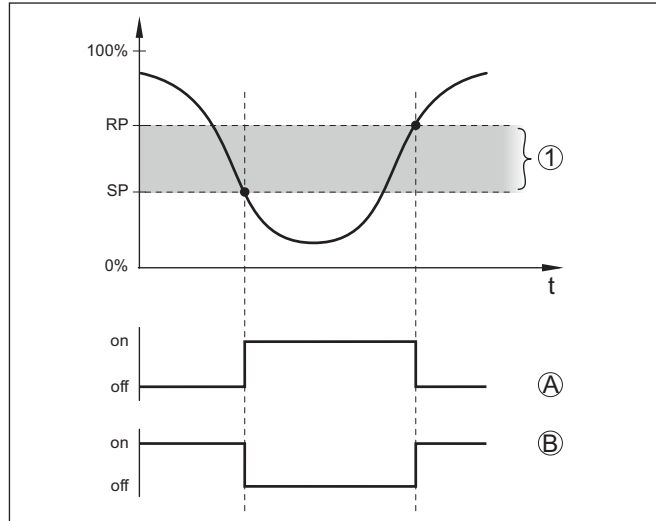

Rys. 14: Funkcja histerezy

SP Punkt (poziom) przełączenia

RP Punkt przełączenia powrotnego

A HNO (Histereza Normally Open) = styk zwierny

B HNC (Histereza Normally Closed) = styk rozwierny

t Oś czasu

1 Histereza

Wyjście przełączane

W tej opcji menu można wybrać ustawienia dla wyjścia przełączanego. To jest możliwe tylko wtedy, gdy wybrano rodzaj zastosowania *Określony przez użytkownika*.

- Punkt przełączenia (SP1), tylko jako informacja
- Punkt przełączenia powrotnego (RP1), tylko jako informacja
- Typ wartości pomiarowej, tylko jako informacja
- Zwłoka przełączania (DS1)
- Zwłoka przełączania powrotnego (DR1)

Punkt przełączenia (SP1)

Punkt przełączenia (SP1) oznacza granicę przełączenia przyrządu w odniesieniu do głębokości zanurzenia albo stopnia zanurzenia. Tej wartości nie można zmienić.

W razie ewentualnego późniejszego zamówienia identycznego przyrządu można tą wartość wprowadzić do wstępnej konfiguracji specyficznej dla danego klienta.

Punkt przełączenia powrotnego (RP1)

Punkt przełączenia powrotnego (RP) określa czułość przyrządu przy wynurzeniu końcówki sondy. Tej wartości nie można zmienić.

W razie ewentualnego późniejszego zamówienia identycznego przyrządu można tą wartość wprowadzić do wstępnej konfiguracji specyficznej dla danego klienta.

Typ wartości pomiarowej

Typ wartości pomiarowej jest wyznaczany automatycznie podczas kompensacji z medium. Typu nie można zmienić.

W razie ewentualnego późniejszego zamówienia identycznego przyrzędu można tą wartość wprowadzić do wstępnej konfiguracji specyficznej dla danego klienta.

Zwłoka przełączenia (DS1)

Zwłoka przełączenia (DS) przedłuża czas reakcji aż do przełączenia wyjścia po zanurzeniu końcówki sondy.

Czas zwłoki zadziałania można ustawić w zakresie od 0 do 60 sekund.

Zwłoka przełączenia powrotnego (DR1)

Zwłoka przełączenia powrotnego (DS) przedłuża czas reakcji aż do przełączenia wyjścia po wynurzeniu końcówki sondy.

Czas zwłoki zadziałania można ustawić w zakresie od 0 do 60 sekund.

Zabezpieczenie przed dostępem

Funkcja "*Zabezpieczenie przed dostępem*" służy do zablokowania albo umożliwienia dostępu poprzez interfejs Bluetooth.

Kod dostępu Bluetooth

Funkcja "*Kod dostępu Bluetooth*" służy do udostępnienia transferu danych poprzez połączenie Bluetooth.

W celu aktywowania tej funkcji należy wpisać sześciocyfrowy kod dostępu.

Kod dostępu Bluetooth podano na ulotce "*PIN i kody*" w dokumentach przewozowych.

Patrz także rozdział "*Zabezpieczenie przed dostępem*".

Zabezpieczenie przed wprowadzaniem parametrów

W tej opcji menu wybierana jest ochrona przed wprowadzaniem parametrów dla sondy.

Do aktywowania tej funkcji potrzebny jest sześciocyfrowy kod.

Kod przyrzędu podano również na ulotce "*PIN i kody*" w dokumentach przewozowych.

Patrz także rozdział "*Zabezpieczenie przed dostępem*".

Reset

W przypadku Resetu następuje skasowanie ustawień parametrów wprowadzonych przez użytkownika.

Dostępne są następujące funkcje Reset:

Przywrócenie ustawień podstawowych: Przywrócenie ustawień parametrów włącznie z parametrami specjalnymi na wartości standardowe danego przyrzędu.

Przywrócenie stanu fabrycznego: Przywrócenie ustawień parametrów do stanu fabrycznego w chwili wysyłki, włącznie z ustawieniami specyficznymi dla danego zamówienia. Ta opcja menu jest dostępna tylko wtedy, gdy fabrycznie wprowadzono ustawienia specyficzne dla danego zamówienia.

**Uwaga:**

Fabrycznie zaprogramowane wartości standardowe podano w tabeli schematu menu na początku niniejszego rozdziału.

Jednostki miary

W tej opcji menu ustalana jest jednostka temperatury przyrządu (UNI).

- °C
- °F

7.4.3 Diagnoza**Status**

Ta opcja menu służy do wglądu do statusu przyrządu.

- Status przyrządu
- Status wyjść
- Licznik zmian parametrów

Wyświetlacz " *Status przyrządu*" daje przegląd aktualnego stanu przyrządu.

Tutaj są one pokazywane ewentualnie występujące komunikaty o usterkach lub inne wskazówki.

Wyświetlacz " *Status wyjść*" daje przegląd aktualnego stanu wyjść przyrządu.

Opcja menu " *Licznik zmian parametrów*" stanowi szybki przegląd, czy wprowadzone parametry przyrządu zostały zmienione.

Przy każdej zmianie parametru przyrządu zwiększa się wartość o jeden. W przypadku resetu wartość pozostaje zachowana.

Wskaźnik wartości szczytowych

Ta opcja menu służy do wglądu do wskaźnika wartości szczytowych przyrządu.

Dla każdego wskaźnika wartości szczytowych występuje wartość maksymalna i minimalna.

Dodatkowo pokazywana aktualnie występująca wartość.

- Wskaźnik wartości szczytowych stopnia zanurzenia
- Wskaźnik wartości szczytowych dla stopnia zanurzenia na wyjściu 2
- Wskaźnik wartości szczytowych dla temperatury modułu elektronicznego

W tym oknie można także dokonać resetu pojedynczo każdego z trzech wskaźników wartości szczytowych.

Wartości pomiarowe

Ta opcja menu służy do wglądu do aktualnych wartości pomiarowych przyrządu.

Wartości pomiarowe

Tutaj jest do wglądu aktualny stan zanurzenia urządzenia (zanurzony / wynurzony).

- Stopień zanurzenia (%)
- Stopień zanurzenia na wyjściu 2 (%)

Dodatkowe wartości pomiarowe

Tutaj podane są dodatkowe wartości pomiarowe przyrządu.

- Temperatura modułu elektronicznego (°C/°F)

Wyjścia

Tutaj są do wglądu aktualne stany przełączenia wyjść, które można osobno wyświetlić (zamknięty / otwarty).

- Wyjście
- Wyjście 2

Test działania

Ta opcja menu służy do uruchomienia rocznego testu sprawności działania zgodnie z wymaganiami WHG (niemieckie przepisy o ochronie wód powierzchniowych).

Test działania służy jako dowód cyklicznie powtarzanych badań zgodnie z dopuszczeniem jako zabezpieczenie przed przepełnieniem.

Test działania jest aktywny tylko wtedy, gdy przyrząd posiada dopuszczenie WHG.

W celu generowania kompletnej dokumentacji, test działania jest możliwy tylko z oprogramowaniem PACTware.

Pogłębiające informacje podano w dokumentacji dopuszczenia zgodnie z WHG.

**Uwaga:**

Należy uwzględnić, że prowadzenie pomiarów nie działa podczas testu działania przyrządu oraz, że następne w kolejności przyrządy zostaną aktywowane podczas testu działania.

Uruchomić test działania przez kliknięcie na przycisk " *Uruchomienie sprawdzenia powtarzalności*".

Skontrolować prawidłowe reagowanie wyjścia i następnych w kolejności przyrządów. Podczas testu działania miga wskaźnik statusu 360° w kolorze czerwonym.

Po zakończeniu testu działania można wprowadzić do pamięci plik PDF, zawierający wszystkie dane przyrządu i parametry ustawień występujące w chwili testu działania.

Symulacja

Ta opcja menu służy do przeprowadzenia symulacji działania osobno obu wyjść przełączanych.

**Uwaga:**

Należy pamiętać o tym, że następne w kolejności urządzenia zostaną aktywowane podczas symulacji.

Najpierw należy wybrać wymagane wyjście przełączane i uruchomić symulację.

Potem wybrać potrzebny stan przełączenia.

- Otwarty
- Zamknięty

Kliknąć na przycisk "Zastosuj wartość symulacyjną".

Sonda przełącza teraz na wymagany stan przełączenia w symulacji.

Podczas symulacji miga wskaźnik LED w kolorze wybranego stanu przełączenia.

Symulacja stanu zakłócenia nie jest możliwa.

W celu zakończenia symulacji kliknąć na "Zakończyć symulację".

**Uwaga:**

Sonda kończy automatycznie symulację bez ręcznego wyłączenia, po upływie 60 minut.

Informacje o przyrządzie

Ta opcja menu służy do wglądu do informacji o czujniku przyrządu.

- Nazwa przyrządu
- Numer seryjny
- Wersja sprzętu
- Wersja oprogramowania
- Data kalibracji fabrycznej
- Device Revision
- Przyrząd zgodny z WHG

Cechy sond

Ta opcja menu służy do wglądu do specyfikacji sondy przyrządu.

Tę opcję menu można wybrać tylko poprzez PACTware z DTM.

- Teksty zamówień
- Wersja wykonania przyrządu
- Moduł elektroniczny
- itp.

8 Rozruch z użyciem smartfona / tabletu (Bluetooth)

8.1 Przygotowania

Wymagania systemowe

Upewnić się, że smartfon / tablet spełnia następujące wymagania systemowe:

- system operacyjny: iOS 8 lub nowszy
- system operacyjny: Android 5.1 lub nowszy
- Bluetooth 4.0 LE lub nowszy

Aplikację VEGA Tools pobrać z "Apple App Store", "Google Play Store" albo "Baidu Store" i zainstalować na smartfonie lub tablecie.

8.2 Nawiązanie połączenia

Utworzenie połączenia

Uruchomić aplikację obsługową i wybrać funkcję "Rozruch". Smartfon/tablet wykrywa automatycznie urządzenia emitujące sygnały Bluetooth, znajdujące się w pobliżu.

Wyświetlany jest komunikat "Trwa nawiązywanie połączenia".

Znalezione przyrządy są pokazane na liście i szukanie jest automatycznie dalej kontynuowane.

Z listy urządzeń wybrać potrzebny przyrząd.

Z chwilą nawiązania połączenia Bluetooth z danym przyrządem, jego wskaźnik LED zaczyna migać 4 razy w kolorze niebieskim.

Uwierzytelnienie

Podczas nawiązywania pierwszego połączenia konieczne jest wzajemne uwierzytelnienie modułu obsługowego i przetwornika pomiarowego. Po prawidłowym uwierzytelnieniu przebiega kolejne nawiązanie połączenia bez konieczności uwierzytelnienia.

Wpisanie kodu dostępu Bluetooth

W celu uwierzytelnienia należy wpisać w następnym oknie menu 6-miejscowy kod dostępu Bluetooth. Ten kod znajduje się na zewnątrz na obudowie sondy, jak również na arkuszu informacyjnym "PIN i kody" w opakowaniu sondy.

For the very first connection, the adjustment unit and the sensor must authenticate each other.

Bluetooth access code OK

Enter the 6 digit Bluetooth access code of your Bluetooth instrument.

Rys. 15: Wpisanie kodu dostępu Bluetooth



Uwaga:

W razie wpisania błędnego kodu PIN, ponowne wpisanie jest możliwe dopiero po upływie czasu opóźnienia. Ten czas wydłuża się po każdym kolejnym wpisaniu błędnego kodu.

Komunikat "Poczekaj na uwierzytelnienie" jest wyświetlany na smartfonie/tablecie.

Nawiązane połączenie

Po nawiązaniu połączenia otwiera się menu obsługi przetwornika pomiarowego na danym module obsługowym.

W razie przerwania połączenia Bluetooth - np. z powodu zbyt dużej odległości między obydwooma elementami - podawana jest odpowiednia informacja na module obsługowym. Po ponownym nawiązaniu połączenia gaśnie ten komunikat.

Zmiana kodu sondy

Wprowadzanie parametrów sondy jest możliwe tylko wtedy, gdy zabezpieczenie parametrów nie jest aktywne. W stanie fabrycznym zabezpieczenie parametrów nie jest aktywne, ale w każdej chwili można je aktywować.

Zaleca się utworzenie własnego 6-miejscowego kodu sondy. W tym celu należy otworzyć menu " *Rozszerzone funkcje*", " *Zabezpieczenie przed dostępem*", opcja menu " *Zabezpieczenie przed wprowadzaniem parametrów*".

8.3 Wprowadzanie parametrów przetwornika pomiarowego**Wprowadzanie parametrów**

Menu obsługi przetwornika pomiarowego jest podzielone na dwie części:

Po lewej stronie znajduje się obszar nawigacji zawierający menu " *Rozruch*", " *Diagnoza*" oraz inne.

Wybrana opcja jest zaznaczona innym kolorem i jest wyświetlana po prawej stronie.

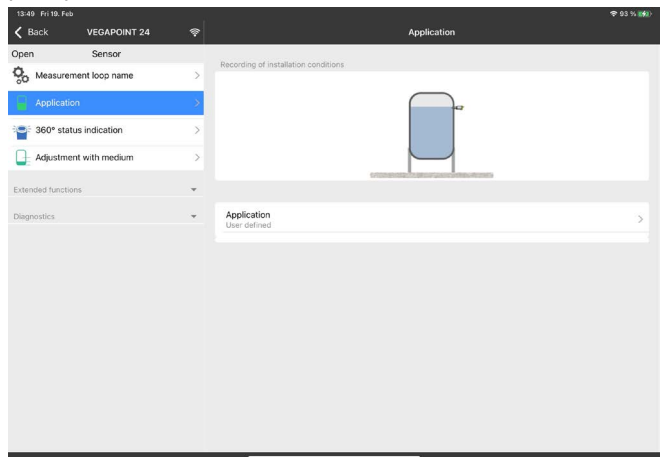

Rys. 16: Przykładowy widok aplikacji - rozruch

9 Rozruch z użyciem komputera/notebook (Bluetooth)

9.1 Przygotowania

Wymagania systemowe Upewnij się, że komputer PC/Notebook spełnia następujące wymagania systemowe:

- System operacyjny Windows 10
- DTM Collection 10/2020 lub nowszy
- Bluetooth 4.0 LE lub nowszy

Aktywowanie połączenia Bluetooth Połączenia Bluetooth jest aktywowane za pomocą wirtualnego asystenta do programowania.



Uwaga:

Starsze systemy nieraz nie posiadają zintegrowanego Bluetooth LE. W takich przypadkach niezbędny jest adapter USB Bluetooth. Za pomocą wirtualnego asystenta do programowania uaktywnić adapter USB Bluetooth.

Po aktywowaniu zintegrowanego modułu Bluetooth albo adaptera USB Bluetooth wyszukiwane są przyrządy z Bluetooth i wprowadzane do struktury projektu.

9.2 Nawiązanie połączenia

Utworzenie połączenia W układzie strukturalnym projektu wybierz potrzebny przyrząd do wprowadzania parametrów online.

Z chwilą nawiązania połączenia Bluetooth z danym przyrządem, jego wskaźnik LED zaczyna migać 4 razy w kolorze niebieskim.

Uwierzytelnienie Podczas nawiązywania pierwszego połączenia konieczne jest wzajemne uwierzytelnienie modułu obsługowego i przyrządu. Po prawidłowym uwierzytelnieniu przebiega kolejne nawiązanie połączenia bez konieczności uwierzytelnienia.

Wpisanie kodu dostępu Bluetooth W kolejnym oknie menu wpisać 6-miejscowy kod dostępu Bluetooth do uwierzytelnienia:

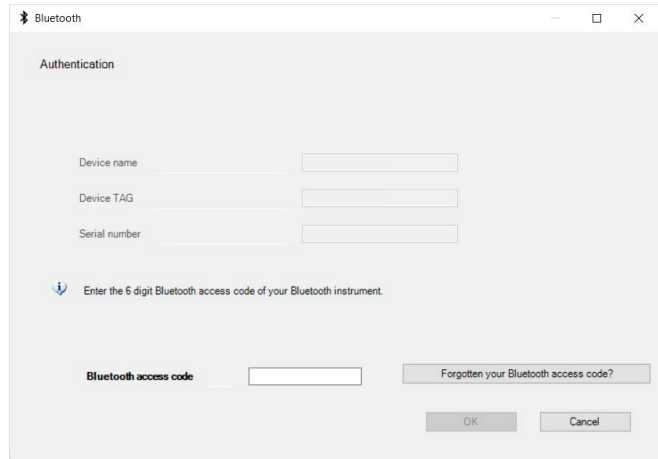

Rys. 17: Wpisanie kodu dostępu Bluetooth

Ten kod znajduje się na zewnątrz obudowy przyrządu, jak również na arkuszu informacyjnym "PIN i kody" w opakowaniu przyrządu.



Uwaga:

W razie wpisania błędnego kodu PIN, ponowne wpisanie jest możliwe dopiero po upływie czasu opóźnienia. Ten czas wydłuża się po każdym kolejnym wpisaniu błędnego kodu.

Komunikat "Poczekaj na uwierzytelnienie" jest wyświetlany na PC/notebook.

Nawiązane połączenie

Po nawiązaniu połączenia otwiera się DTM przyrządu.

W razie przerwania połączenia - np. z powodu zbyt dużej odległości między przyrządem a modulem obsługowym - podawana jest odpowiednia informacja na module obsługowym. Po ponownym nawiązaniu połączenia głośnie ten komunikat.

Zmiana kodu sondy

Wprowadzanie parametrów sondy jest możliwe tylko wtedy, gdy zabezpieczenie parametrów nie jest aktywne. W stanie fabrycznym zabezpieczenie parametrów nie jest aktywne, ale w każdej chwili można je aktywować.

Zaleca się utworzenie własnego 6-miejscowego kodu sondy. W tym celu należy otworzyć menu "Rozszerzone funkcje", "Zabezpieczenie przed dostępem", opcja menu "Zabezpieczenie przed wprowadzaniem parametrów".

9.3 Wprowadzanie parametrów przetwornika pomiarowego

Wprowadzanie parametrów

Menu obsługi przetwornika pomiarowego jest podzielone na dwie części:

Po lewej stronie znajduje się obszar nawigacji zawierający menu "Rozruch", "Wyświetlacz", "Diagnoza" oraz inne.

Wybrana opcja jest zaznaczona innym kolorem i jest wyświetlana po prawej stronie.

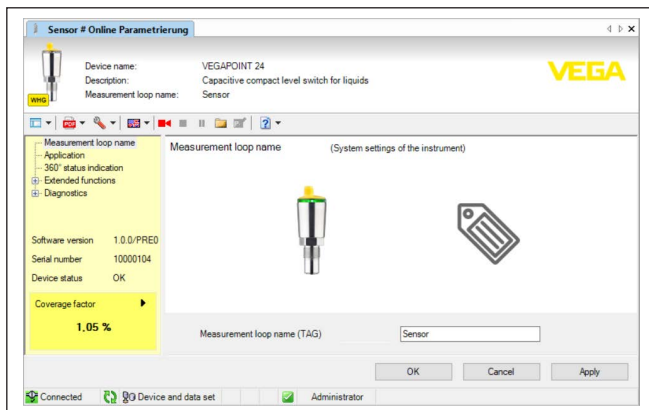

Rys. 18: Przykładowy widok DTM - rozruch

10 Diagnoza i serwis

10.1 Utrzymywanie sprawności

Czynności serwisowe

Przy zastosowaniu zgodnym z przeznaczeniem w zwykłych warunkach roboczych nie są konieczne żadne specjalne czynności serwisowe.

Czyszczenie

Czyszczenie przyczynia się do dobrej czytelności tabliczki znamionowej i znaków na urządzeniu.

Przy tym należy przestrzegać następujących zasad:

- Stosować tylko takie środki czyszczące, które nie reagują z materiałem obudowy, tabliczki znamionowej ani z uszczelkami
- Stosować metody czyszczenia zgodne ze stopniem ochrony urządzenia

10.2 Usuwanie usterek

Zachowanie w przypadku usterek

W zakresie odpowiedzialności użytkownika urządzenia leży podjęcie stosownych działań do usuwania występujących usterek.

Przyczyny usterek

Przyrząd zapewnia najwyższą niezawodność działania. Pomimo tego mogą wystąpić usterki podczas pracy. One mogą mieć np. następujące przyczyny:

- Detektor
- Proces technologiczny
- Zasilanie napięciem
- Analiza sygnału

Usuwanie usterek

Działania początkowe to:

- Analiza komunikatów o błędach
- Sprawdzenie sygnału wyjściowego
- Opracowywanie błędów mierzenia

Dalsze szerokie możliwości diagnozy oferuje smartfon/tablet z operacyjną aplikacją albo komputer PC / Notebook z oprogramowaniem PACTware i odpowiednim DTM. W wielu przypadkach można tą drogą ustalić przyczyny i tym samym usunąć źródło usterek.

Postępowanie po usunięciu usterek

W zależności od przyczyny usterki i podjętych działań należy ewentualnie przeprowadzić tok postępowania opisany w rozdziale "Rozruch" oraz sprawdzić poprawność i kompletność ustawień.

24 godzinna infolinia serwisu

Jeżeli wyżej opisane działania nie przyniosły oczekiwanego rezultatu, to w pilnych przypadkach prosimy zwrócić się do infolinii serwisu VEGA pod nr tel. **+49 1805 858550**.

Infolinia serwisu jest dostępna także poza zwykłymi godzinami pracy przez całą dobę i przez 7 dni w tygodniu.

Ten serwis oferujemy dla całego świata, dlatego porady są udzielane w języku angielskim. Serwis jest bezpłatny, występują jedynie zwykłe koszty opłat telefonicznych.

10.3 Diagnostyka, komunikaty o błędach

Sprawdzenie sygnału przełączenia

Wskaźnik statusu 360° na przyrządzie przedstawia stan roboczy sondy (wyświetlanie zgodnie z NE 107). Równocześnie pokazuje stan przełączenia wyjścia. To zapewnia prostą diagnozę lokalnie na miejscu, bez użycia środków pomocniczych.

Błąd	Przyczyna	Usuwanie
Zielona lampka kontrolna nie świeci się	Przerwane zasilanie napięciem	Sprawdzić zasilanie napięciem i połączenie kablowe
	Wadliwy układ elektroniczny	Wymienić przyrząd lub przesłać do naprawy
Zielona lampka kontrolna miga	Konieczność przeprowadzenia serwisu	Przeprowadzić czynności serwisowe
Czerwona lampka kontrolna świeci się (wyjście przełączane o wysokim oporze)	Błąd w przyłączy elektrycznym	Przyrząd podłączyć zgodnie ze schematem przyłączy
	Zwarcie lub przeciążenie	Skontrolować przyłączy elektryczne
	Uszkodzona elektroda pomiarowa	Skontrolować, czy elektroda pomiarowa jest uszkodzona
Czerwona lampka kontrolna miga (wyjście przełączane o wysokim oporze)	Sonda wykracza poza zakres specyfikacji	Kontrola stanu kompensacji przyrządu Ewentualnie mogą być zamienione punkty przełączania
	Czujnik jest w trybie symulacji	Zakończyć tryb symulacji

Komunikaty o błędach



Informacja:

W aplikacji obsługowej pod Diagnostyka - Status - Status przyrządu można znaleźć aktualny status przyrządu i ewentualnie kod błędu.

Zanik działania / Błąd		
Czerwona lampka kontrolna świeci		
Błąd	Przyczyna	Usuwanie
F013	Brak wartości mierzonej	Błąd w układzie elektronicznym Ponownie uruchomić przyrząd W razie ponownego wystąpienia błędu, wymienić przyrząd
F036	Brak sprawnie działającego oprogramowania przyrządu	Aktualizacja oprogramowania przerwana lub wadliwa Powtórzyc aktualizację oprogramowania
F080	Ogólny błąd oprogramowania	Ponownie uruchomić przyrząd
F105	Wartość mierzona jest rejestrowana	Przyrząd jest jeszcze w fazie włączenia Poczekać, aż przyrząd będzie w gotowości do działania
F111	Zamienione punkty przełączania	Powtórzyc proces kompensacji przyrządu Punkt przełączenia (SP) musi być mniejszy niż punkt przełączenia powrotnego (RP)
F260	Błąd kalibracji	Powtórzyc proces kompensacji przyrządu
F261	Błąd w ustawieniach przyrządu	Przeprowadzić reset przyrządu Przywrócić stan fabryczny przyrządu

Poza zakresem specyfikacji Czerwona lampka kontrolna miga		
Błąd	Przyczyna	Usuwanie
S600	Za wysoka temperatura modułu elektronicznego	Błąd w układzie elektronicznym Poczekać, aż przyrząd ulegnie ochłodzeniu i ponownie włączyć W razie ponownego wystąpienia tego błędu, sprawdzić temperaturę otoczenia
S604	Przeciążenie na wyjściu	Przeciążenie wyjścia przełączanego Sprawdzić przyłącze elektryczne Zmniejszyć obciążenie przełączania

Konieczność przeprowadzenia serwisu Zielona lampka kontrolna miga		
Błąd	Przyczyna	Usuwanie
M511	Niespójne oprogramowanie	Wadliwe oprogramowanie Przeprowadzić odświeżenie oprogramowania

Kontrola działania Czerwona lampka kontrolna miga		
Błąd	Przyczyna	Usuwanie
C700	Aktywna symulacja	Zakończyć tryb symulacji

10.4 Komunikaty o statusie według NE 107

Przyrząd posiada układ samokontroli i diagnostyki zgodnie z NE 107 i VDI/VDE 2650. Na temat komunikatów o statusie zestawionych w poniższych tabelach są podawane szczegółowe komunikaty o błędach, widoczne w opcji menu "Diagnostyka" przez DTM albo aplikację.

Komunikaty o statusie

Komunikaty o statusie są podzielone na następujące kategorie:

- Awaria
- Kontrola działania
- Poza zakresem specyfikacji
- Konieczność przeprowadzenia serwisu

i sygnalizowane przez piktogramy:

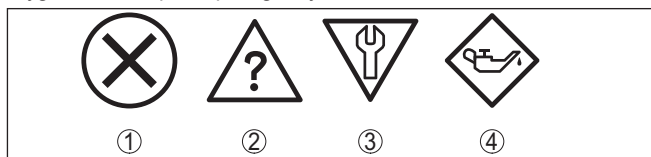

Rys. 19: Piktogramy komunikatów o statusie

- 1 Awaria (Failure) - czerwony
- 2 Poza zakresem specyfikacji (Out of specification) - żółty
- 3 Kontrola działania (Function check) - pomarańczowy
- 4 Konieczność przeprowadzenia serwisu (Maintenance) - niebieski

Awaria (Failure):

W związku z rozpoznaniem zakłócenia w działaniu, przyrząd generuje sygnał zaniku działania.

Ten komunikat o statusie jest zawsze aktywny. Wyłączenie go przez użytkownika nie jest możliwe.

Kontrola działania (Function check):

Urządzenie jest w trakcie czynności obsługowych, chwilowo wartość pomiarowa jest nieważna (np. podczas symulacji).

Ten komunikat o statusie nie jest aktywny jak domyślny (Default).

Poza zakresem specyfikacji (Out of specification):

Wartość pomiarowa jest niepewna, ponieważ przekroczone są warunki specyfikacji urządzenia (np. temperatura modułu elektronicznego).

Ten komunikat o statusie nie jest aktywny jak domyślny (Default).

Konieczność przeprowadzenia serwisu (Maintenance):

Działanie przyrządu jest ograniczone z powodu wpływów zewnętrznych. Na pomiar jest wywierany wpływ, wartość mierzona jest jeszcze prawidłowa. Zaplanować czynności serwisowe dla przyrządu, ponieważ wkrótce może nastąpić zanik działania (np. spowodowany przyklejonym materiałem).

Ten komunikat o statusie nie jest aktywny jak domyślny (Default).

Failure

Kod Tekst komunikatu	Przyczyna	Usuwanie
F013 Brak wartości mierzonej	Błąd w pomiarze pojemnościowym	Wysłać przyrząd do naprawy
F036 Brak sprawnie działającego oprogramowania	Błędny typ oprogramowania Nieskuteczne lub przerwane odświeżenie oprogramowania	Powtórzyć aktualizację oprogramowania
F080 Ogólny błąd oprogramowania	Błąd oprogramowania	Ponownie uruchomić przyrząd
F105 Wartość mierzona jest rejestrowana	Przyrząd jest jeszcze w fazie włączenia	Poczekać do końca fazy włączania
F260 Błąd kalibracji	Błąd w fabrycznie przeprowadzonej kalibracji Błąd w EEPROM	Wysłać przyrząd do naprawy
F261 Błąd w ustawieniach przyrządu	Błąd sumy kontrolnej w parametrach konfiguracji	Przeprowadzić reset

Function check

Kod Tekst komunikatu	Przyczyna	Usuwanie
C700 Aktywna symulacja	Jedna z symulacji jest aktywna	Zakończyć symulację Poczekać na automatyczne zakończenie po upływie 60 minut

Out of specification

Kod Tekst komunikatu	Przyczyna	Usuwanie
S600 Niedozwolona temperatura układu elektronicznego	Temperatura układu elektronicznego nie mieści się w zakresie specyfikacji	Sprawdzić temperaturę otoczenia Izolować układ elektroniczny
S604 Przeciążenie wyjścia przełączanego	Przeciążenie lub zwarcie wyjścia przełączanego	Sprawdzić przyłącze elektryczne

Maintenance

Kod Tekst komunikatu	Przyczyna	Usuwanie
M511 Niespójna konfiguracja oprogramowania	Wadliwe albo przestarzałe oprogramowanie	Przeprowadzić odświeżenie oprogramowania

10.5 Odświeżenie oprogramowania

Odświeżenie oprogramowania sondy przebiega przez system łączności Bluetooth.

Do tego celu niezbędne są następujące elementy:

- Przyrząd
- Zasilanie napięciem
- PC/Notebook z PACTware/DTM oraz adapter USB Bluetooth
- Aktualne oprogramowanie przyrządu w postaci pliku

Aktualną wersję oprogramowania przyrządu oraz szczegółowe informacje dotyczące zasad postępowania zamieszczono na naszej stronie internetowej w dziale pobierania dokumentów.

**Ostrzeżenie:**

Przyrządy z certyfikatem SIL mogą być powiązane z określonymi wersjami oprogramowania. W związku z tym należy upewnić się, czy po aktualizacji oprogramowania dopuszczenie pozostaje w mocy.

Szczegółowe informacje dotyczące zasad postępowania zamieszczono na naszej stronie internetowej.

10.6 Postępowanie w przypadku naprawy

Formularz zwrotny urządzenia oraz szczegółowe informacje dotyczące zasad postępowania zamieszczono na naszej stronie internetowej

w dziale pobierania dokumentów. To pomoże nam szybko przeprowadzić naprawę, bez dodatkowych pytań i konsultacji.

Postępowanie w przypadku naprawy:

- Dla każdego urządzenia należy wydrukować jeden formularz i wypełnić go.
- Oczyszczyć urządzenie i zapakować tak, żeby nie uległo uszkodzeniu
- Wypełniony formularz i ewentualnie arkusz charakterystyki przymocować z zewnątrz do opakowania
- Prosimy zwrócić się do właściwego przedstawicielstwa w sprawie adresu dla przesyłki zwrotnej. Przedstawicielstwa podane są na naszej stronie internetowej

11 Wymontowanie

11.1 Czynności przy wymontowaniu

W celu wymontowania urządzenia należy wykonać czynności opisane w rozdziale "Zamontowanie" i "Podłączenie do zasilania napięciem" w chronologicznie odwrotnej kolejności.

**Ostrzeżenie:**

Podczas wymontowania należy zwrócić uwagę na warunki technologiczne w zbiornikach i rurociągach. Występuje niebezpieczeństwo odniesienia obrażeń np. z powodu wysokiego ciśnienia lub temperatury, jak również agresywnych i toksycznych mediów. Podjąć odpowiednie działania zapobiegawcze.

11.2 Utylizacja



Urządzenie oddać do specjalistycznego zakładu recyklingu, nie korzystać z usług komunalnych punktów zbiórki.

Najpierw usunąć ewentualne występujące baterie, o ile można wyjąć je z urządzenia i oddać je osobno do utylizacji.

Jeżeli w przeznaczonym do utylizacji, wysłużonym urządzeniu są zapisane dane osobowe, to należy je usunąć przed utylizacją.

W razie braku możliwości prawidłowej utylizacji wysłużonego urządzenia prosimy o skontaktowanie się z nami w sprawie zwrotu i utylizacji.

12 Certyfikaty i dopuszczenia

12.1 Radiotechniczne dopuszczenia

Bluetooth

Moduł komunikacji bezprzewodowej Bluetooth w przyrządzie został sprawdzony pod względem aktualnie obowiązujących krajowych norm lub standardów i posiada dopuszczenie.

Potwierdzenia oraz zarządzenia w sprawie zastosowania zamieszczono w dołączonym dokumencie " *Radiotechniczne dopuszczenia*" względnie na naszej stronie internetowej.

12.2 Dopuszczenia jako zabezpieczenie przed przepełnieniem

Wersja tego przyrządu lub serii przyrządów z dopuszczeniem jako element zabezpieczenia przed przelaniem, są dostępne bądź jeszcze w opracowywaniu.

Odpowiednie dopuszczenia podano na naszej stronie internetowej.

12.3 Certyfikaty dla przemysłu spożywczego i farmaceutycznego

Wersja tego przyrządu lub serii przyrządów do zastosowań w przemyśle spożywczym i farmaceutycznym są dostępne bądź jeszcze w opracowywaniu.

Odpowiednie certyfikaty podano na naszej stronie internetowej.

12.4 Zgodność

Urządzenie spełnia ustawowe wymagania dyrektyw specyficznych dla danego kraju względnie zbiór przepisów technicznych. Stosownym oznakowaniem potwierdzamy zgodność.

Przynależne Deklaracje Zgodności są podane na naszej stronie internetowej.

Kompatybilność elektromagnetyczna

Przyrząd jest przeznaczony do zastosowań przemysłowych. Przy tym należy uwzględnić możliwość wystąpienia zakłóceń przewodowych oraz wywołanych odbitymi falami, tak jak zazwyczaj w przyrządach klasy A według EN 61326-1.

12.5 System zarządzania ochroną środowiska

Ochrona naturalnych podstaw życia to jedno z najważniejszych zadań. W związku z tym wprowadziliśmy system zarządzania środowiskowego, którego celem jest ciągłe poprawianie zakładowej ochrony środowiska. System zarządzania środowiskowego posiada certyfikat DIN EN ISO 14001.

Prosimy o pomoc w spełnieniu tych wymagań i o przestrzeganie wskazówek ochrony środowiska ujętych w : " *Opakowanie, transport i przechowywanie*", " *Utylizacja*" w niniejszej instrukcji obsługi.

13 Załączniki

13.1 Dane techniczne

Wskazówki dotyczące przyrządów z dopuszczeniem

W stosunku do przyrządów (np. z dopuszczeniem Ex) obowiązują dane techniczne zamieszczone w odpowiednich przepisach bezpieczeństwa dołączonych do dostawy. One mogą odbiegać od zestawionych tutaj danych w zakresie np. warunków technologicznych lub zasilania napięciem.

Wszystkie dokumenty dotyczące dopuszczenia można pobrać z naszej witryny internetowej.

Materiały i masa

Materiał 316L odpowiada 1.4404

Materiały, mające styczność z medium

- | | |
|--|-----------------|
| – Końcówka sondy | PEEK i 316L |
| – Uszczelka sondy - wersja standardowa | FKM |
| – Uszczelka sondy - wersja sterylna | EPDM |
| – Uszczelka przyłącza technologicznego | Klingsil C-4400 |
| – Przyłącza procesowe | 316L |

Materiały, nie mające styczności z medium

- | | |
|---|---|
| – Obudowa | 316L i tworzywo sztuczne (Valox i poliwęglan) |
| – Uszczelnienie przyrządu - wersja sterylna AC i AM ⁵⁾ | EPDM |
| – Uszczelka wtyczki | NBR |

Masa około 250 g (0.55 lbs)

Dane ogólne

Przyłącza procesowe

- | | |
|--|--------------------------------|
| – Gwint rurowy, cylindryczny (DIN 3852- A) lub ISO 228-1 | G½, G¾, G1 |
| – Clamp | 1", 1½", 2" |
| – Króciec DIN 11851, PN 40 | DN 32, DN 40 |
| – Przyłącze higieniczne | RD 52 PN 25 z nakrętką łączącą |
| – Varivent | N50-40 PN 25, F25 PN 25 |

Adapter do wkręcania i sterylny

- | | |
|--------------------------------|--|
| – Sterylny adapter standardowy | G½, G1 |
| | Inne przyłącza są możliwe z adapterem higienicznym |

Max. moment dokręcenia - przyłącze technologiczne

- | | |
|------------------------------------|--|
| – Gwint G½ | 50 Nm (37 lbf ft) |
| – Gwint G¾ | 75 Nm (55 lbf ft) |
| – Gwint G1 | 100 Nm (73 lbf ft) |
| – Z adapterem higienicznym ½" (AC) | 30 Nm (22 lbf ft) metaliczne uszczelnienie |

⁵⁾ bez styku z medium

- Z adapterem higienicznym 1" (AF)	50 Nm (37 lbf ft) z uszczelką o-ring
- Z adapterem higienicznym 1" (AM)	100 Nm (73 lbf ft) metaliczne uszczelnienie
Jakość powierzchni	$R_a < 0,76 \mu\text{m}$ (3.00 ⁻⁵ in)
Jakość powierzchni	
- Standard	$R_a < 0,76 \mu\text{m}$ (3.00 ⁻⁵ in)
- Higieniczne wersje wykonania	$R_a < 0,38 \mu\text{m}$ (1.50 ⁻⁵ in)
	Clamp 1", 1½", 2", króciec z wieńcem DN 32, DN 40, Varivent N50-40, F25

Dokładność pomiaru

Histereza	około 1 mm (0.04 in)
Zwłoka przełączenia	około 500 ms (włącz/wyłącz) Nastawny: 0,5 ... 60 s
Dokładność powtarzalności	± 1 mm (± 0.04 in)

Warunki otoczenia

Warunki otoczenia przy obudowie	-40 ... +70 °C (-40 ... +158 °F)
Temperatura magazynowania i transportowania	-40 ... +80 °C (-40 ... +176 °F)

Mechaniczne warunki otoczenia

Przebieg sinusowy wibracji zgodnie z EN 60721-3-4 (wibracja przy rezonansie)	4M8 (5 g) przy 9 ... 200 Hz
Uderzenia	50 g, 2,3 ms według EN 60068-2-27 (wstrząs mechaniczny)
Wytrzymałość na udary	IK07 według IEC 62262

Warunki technologiczne

Ciśnienie technologiczne	-1 ... 25 bar/-100 ... 2500 kPa (-14.5 ... 363 psig)
Temperatura technologiczna	-40 ... +115 °C (-40 ... +239 °F)

Temperatura technologiczna SIP (SIP = Sterylizacja in place)

SIP temperatura technologiczna przy działaniu pary wodnej aż do

- 15 min	+150 °C (+302 °F)
- 30 min	+140 °C (+284 °F)
- 1 h	+135 °C (+275 °F)

Stała dielektryczna ≥ 2,0

Wyświetlacz (NE 107)

Wskaźnik statusu 360° (LED)

- Zielona	Zasilanie napięciem włączone - wyjście 1 otwarte
- Żółta	Zasilanie napięciem włączone - wyjście 1 zamknięte
- Czerwona	Zasilanie napięciem włączone - zakłócenie/symulacja

Obsługa

Możliwości obsługi	App (Android/OS), PACTware/DTM
--------------------	--------------------------------

Wielkość wyjściowa - wyjście tranzystorowe

Wyjście	Wyjście tranzystorowe NPN/PNP
Prąd obciążenia	max. 250 mA (wyjście, odporne na trwałe zwarcie)
Zanik napięcia	< 3 V
Napięcie sygnałowe	< 34 V DC
Prąd w kierunku zaporowym	< 10 μ A

Zasilanie napięciem

Napięcie robocze	12 ... 35 V DC
Max. pobór mocy	1 W
Zabezpieczenie przed zamianą biegunów	Zintegrowane
Max. pobór mocy	1 W

Interfejs Bluetooth

Standard Bluetooth	Bluetooth 5.0
Częstotliwość	2,402 ... 2,480 GHz
Max. moc nadajnika	+2,2 dBm
Max. liczba urządzeń	1
Zasięg	typowo 25 m (82 ft) ⁶⁾

Dane elektromechaniczne

Wtyczka do zaworów ISO 4400

- Przekrój poprzeczny żyły 1,5 mm² (0.06 in²)
- Średnica zewnętrzna kabla 4,5 ... 7 mm (0.18 ... 0.28 in)

Wtyczka do zaworów ISO 4400 z połączeniem zaciskowym IDC

- Wersja wykonania 4-stykowy według ISO 4400
- Przekrój poprzeczny żyły 0,5 ... 1 mm² (AWG 20 ... AWG 17)
- Średnica przewodu > 0,1 mm (0.004 in)
- Średnica żyły 1,6 ... 2 mm² (0.06 ... 0.08 in²)
- Średnica zewnętrzna kabla 5,5 ... 8 mm (0.22 ... 0.31 in)
- Częstotliwość podłączania 10 x (przy jednakowym przekroju)

Wtyczka do zaworów ISO 4400 z odchylaną pokrywą

- Przekrój poprzeczny żyły 1,5 mm² (0.06 in²)
- Średnica zewnętrzna kabla 4,5 ... 11 mm (0.18 ... 0.43 in)

Zabezpieczenia elektryczne

Odseparowanie potencjałowe	Układ elektroniczny bezpotencjałowy do 500 V AC
Stopień ochrony	

⁶⁾ W zależności od lokalnych warunków

Rozwiązania techniczne podłączenia	Stopień ochrony według EN 60529/IEC 529	Stopień ochrony według UL 50
Wtyczka według ISO 4400	IP65	NEMA 4X
Wtyczka według ISO 4400 z połączeniem zaciskowym IDC	IP67	NEMA 4X
Wtyczka według ISO 4400 z odchylaną pokrywą	IP65	NEMA 4X

Zastosowanie na wysokości ponad do 5000 m (16404 ft)
poziomem morza

Klasa ochrony III

Stopień zanieczyszczenia 4

13.2 Wymiary

VEGAPOINT 24, wersja standardowa - gwint

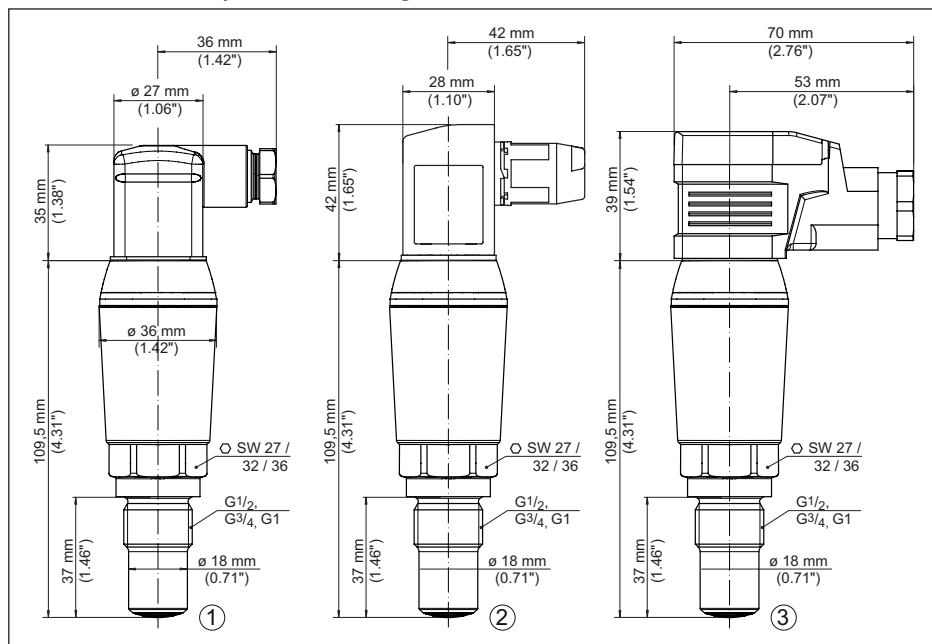

Rys. 20: VEGAPOINT 24, wersja standardowa - gwint z wtyczką do zaworów według ISO 4400

- Gwint G $\frac{1}{2}$, G $\frac{3}{4}$, G1 (DIN ISO 228/1) z wtyczką do zaworów ISO 4400
- Gwint G $\frac{1}{2}$, G $\frac{3}{4}$, G1 (DIN ISO 228/1) z wtyczką do zaworów ISO 4400 z połączeniem zaciskowym IDC
- Gwint G $\frac{1}{2}$, G $\frac{3}{4}$, G1 (DIN ISO 228/1) z wtyczką do zaworów ISO 4400 z pokrywą odchylaną

VEGAPOINT 24, wersja sterylna - gwint

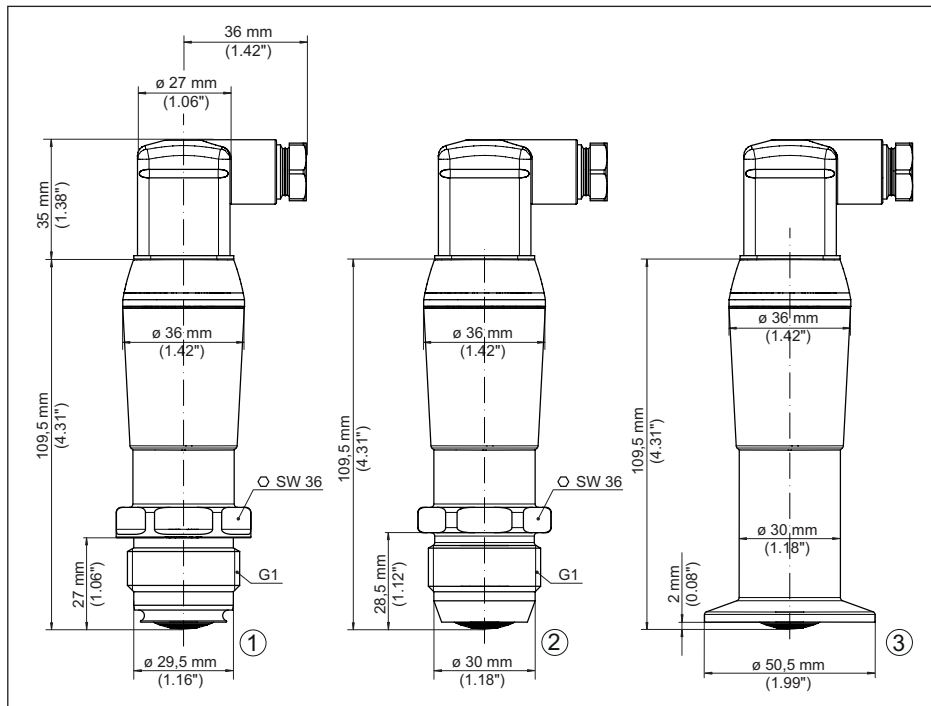

Rys. 21: VEGAPOINT 24, wersja sterylna - gwint z wtyczką ISO 4400

- 1 Gwint G1 dla higienicznego adaptera gwintowanego (DIN ISO 228/1) z przyłączem wtyczkowym ISO 4400
- 2 Gwint G1 ze stożkiem 40° do higienicznych adapterów gwintów, uszczelnienie metalowe, z przyłączem wtyczkowym ISO 4400
- 3 VEGAPOINT 24, higieniczna wersja wykonania z adapterem gwintowanym, Clamp

13.3 Prawa własności przemysłowej

VEGA product lines are global protected by industrial property rights. Further information see www.vega.com.

VEGA Produktfamilien sind weltweit geschützt durch gewerbliche Schutzrechte.

Nähere Informationen unter www.vega.com.

Les lignes de produits VEGA sont globalement protégées par des droits de propriété intellectuelle. Pour plus d'informations, on pourra se référer au site www.vega.com.

VEGA lineas de productos están protegidas por los derechos en el campo de la propiedad industrial. Para mayor información revise la pagina web www.vega.com.

Линии продукции фирмы ВЕГА защищаются по всему миру правами на интеллектуальную собственность. Дальнейшую информацию смотрите на сайте www.vega.com.

VEGA系列产品在全球享有知识产权保护。

进一步信息请参见网站 < www.vega.com。

13.4 Licensing information for open source software

Open source software components are also used in this device. A documentation of these components with the respective license type, the associated license texts, copyright notes and disclaimers can be found on our homepage.

13.5 Znak towarowy

Wszystkie użyte nazwy marek, nazwy handlowe i firm stanowią własność ich prawowitych właścicieli/autorów.





Printing date:

VEGA

Wszelkie dane dotyczące zakresu dostawy, zastosowań, praktycznego użycia i warunków działania urządzenia odpowiadają informacjom dostępnym w chwili drukowania niniejszej instrukcji.

Dane techniczne z uwzględnieniem zmian

© VEGA Grieshaber KG, Schiltach/Germany 2023



64724-PL-230313

VEGA Grieshaber KG
Am Hohenstein 113
77761 Schiltach
Germany

Phone +49 7836 50-0
E-mail: info.de@vega.com
www.vega.com