

Notice de montage

Prolongateur d'antenne PLICSMOBILE série 80

Câble de rallonge avec pied magnétique



Document ID: 57482



VEGA

Table des matières

1	Pour votre sécurité	3
1.1	Utilisation appropriée	3
1.2	Utilisation non autorisée	3
1.3	Consignes de sécurité générales	3
2	Description du produit	4
3	Montage	5
3.1	Remarques générales	5
3.2	Préparations au montage	5
3.3	Étapes de montage	5
4	Annexe	7
4.1	Caractéristiques techniques	7
4.2	Dimensions	7

1 Pour votre sécurité

1.1 Utilisation appropriée

Le prolongateur d'antenne peut être utilisé avec un PCLICSMOBILE T81, avec lequel l'antenne peut être placée jusqu'à une distance de 2,9 m de l'appareil.

1.2 Utilisation non autorisée

Il est interdit d'utiliser de prolongateur d'antenne avec des applications Ex.

1.3 Consignes de sécurité générales

Les consignes de sécurité stipulées dans la notice technique du capteur correspondant sont à respecter.

2 Description du produit

Compris à la livraison

La livraison comprend :

- Câble de raccordement avec pied magnétique
- Presse-étoupe
- Documentation
 - Cette notice de montage

Domaine d'utilisation

Le prolongateur d'antenne est composé d'un câble coaxial confectionné avec pied magnétique monté en fixe.

Le prolongateur d'antenne est mis en œuvre si aucune réception du réseau mobile n'est possible sur le site de montage du PLICSMOBILE, par ex. dans une armoire de commande en métal. L'antenne montée sur le PLICSMOBILE peut être placée jusqu'à une distance de 2,9 m de l'appareil avec ce prolongateur d'antenne.

Le prolongateur d'antenne est approprié pour les appareils suivants avec boîtier en plastique, en aluminium ou en acier inoxydable :

- PLICSMOBILE T81
- PLICSMOBILE 81

3 Montage

3.1 Remarques générales

Position de montage

Avant le montage, contrôlez si une couverture suffisante du réseau (puissance du signal) du fournisseur choisi est présente sur le site prévu. Vous trouvez d'autres instructions à ce sujet dans la notice de mise en service du PLICSMOBILE.



Remarque:

Pendant le fonctionnement, une distance d'au moins 20 cm entre l'antenne et les personnes se trouvant à côté doit être observée. Le fonctionnement d'un appareil avec une distance moins élevée n'est pas recommandé.

Sécurité lors du montage



Attention !

Mettez l'appareil hors tension avant de commencer le montage. Le montage du prolongateur d'antenne ne doit se faire qu'en **état hors tension**. En cas de non respect, cela entraînera des dommages de l'électronique!

Agrément Ex



Il est interdit d'utiliser le prolongateur d'antenne sur les appareils avec agrément Ex.

Outils

3.2 Préparations au montage

Les outils suivants sont nécessaires pour le montage :

- Clé plate de 33 pour dévisser le socle de l'antenne

3.3 Étapes de montage

Procédez comme suit :

1. Couper l'alimentation de tension
2. Dévissez le couvercle du boîtier du compartiment électronique

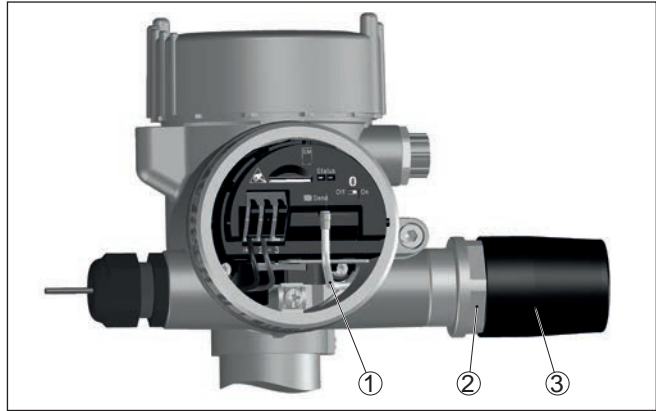

Fig. 1: Monter le prolongateur d'antenne

- 1 Conduite d'antenne
- 2 Socle d'antenne
- 3 Antenne

3. **Attention** : extraire la conduite d'antenne ① **avec précaution** en direction du culot à vis
4. Dévisser l'antenne ③ à la main du socle d'antenne
5. Visser l'antenne fermement sur le pied magnétique
6. Dévisser le socle d'antenne ② du boîtier avec la clé plate de 33
7. Passer l'extrémité libre du câble du prolongateur d'antenne à travers l'orifice devenu libre du boîtier
8. Visser et serrer le bouchon fileté dans le boîtier
9. Enfiler le connecteur d'antenne
10. Revisser le couvercle du boîtier

4 Annexe

4.1 Caractéristiques techniques

Caractéristiques mécaniques

Type de câble	Pro-Flex™ Plus 195 coaxial
Longueur de ligne	2,9 m (114 in)
Matériau gaine de ligne	PVC
Rayon de courbure mini. à 25 °C/77 °F	25 mm (0.985 in)
Diamètre env.	5 mm (0.196 in)
Couleur	Noir(e)
Presse-étoupe	M20 x 1,5 (plastique)

4.2 Dimensions

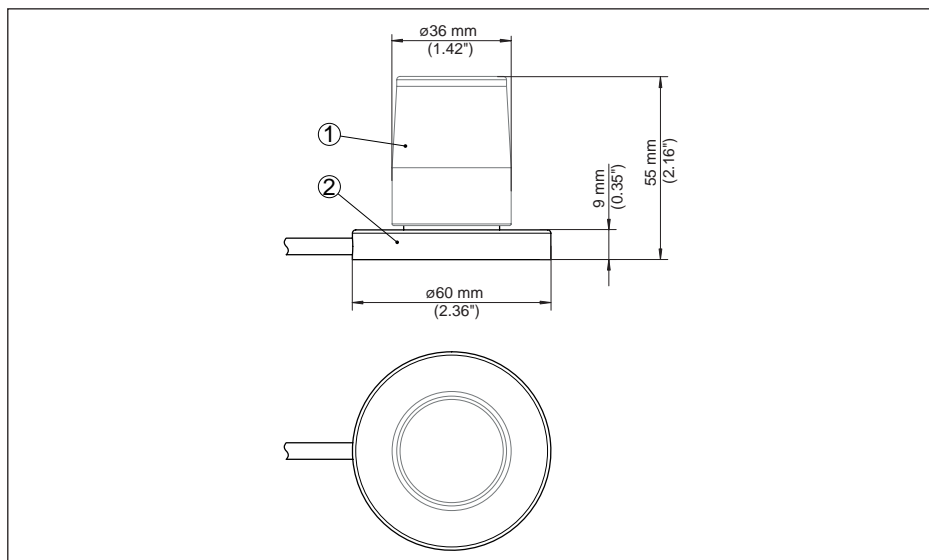

Fig. 2: Dimensions pied magnétique avec antenne

- 1 Antenne du PLICSMOBILE
- 2 Pied magnétique du prolongateur d'antenne



Date d'impression:

Les indications de ce manuel concernant la livraison, l'application et les conditions de service des capteurs et systèmes d'exploitation répondent aux connaissances existantes au moment de l'impression.

Sous réserve de modifications

© VEGA Grieshaber KG, Schiltach/Germany 2018



57482-FR-180322

VEGA Grieshaber KG
Am Hohenstein 113
77761 Schiltach
Allemagne

Tél. +49 7836 50-0
Fax +49 7836 50-201
E-mail: info.de@vega.com
www.vega.com