

Diese Zeichnung bleibt Eigentum der Firma VEGA-Grieshaber KG. Sie darf ohne unsere Genehmigung weder kopiert, noch 3. Personen oder Konkurrenzfirmen mitgeteilt werden. ( § 2 Abs.1 Ziff.7 UrhG vom 09.09.1965 )  
 This drawing remains property of VEGA-Grieshaber KG. It may be neither copied nor informed to third persons or competitors without our approval. ( § 2 paragraph 1 fig.7 copyright act of 9th Sept. 1965 )

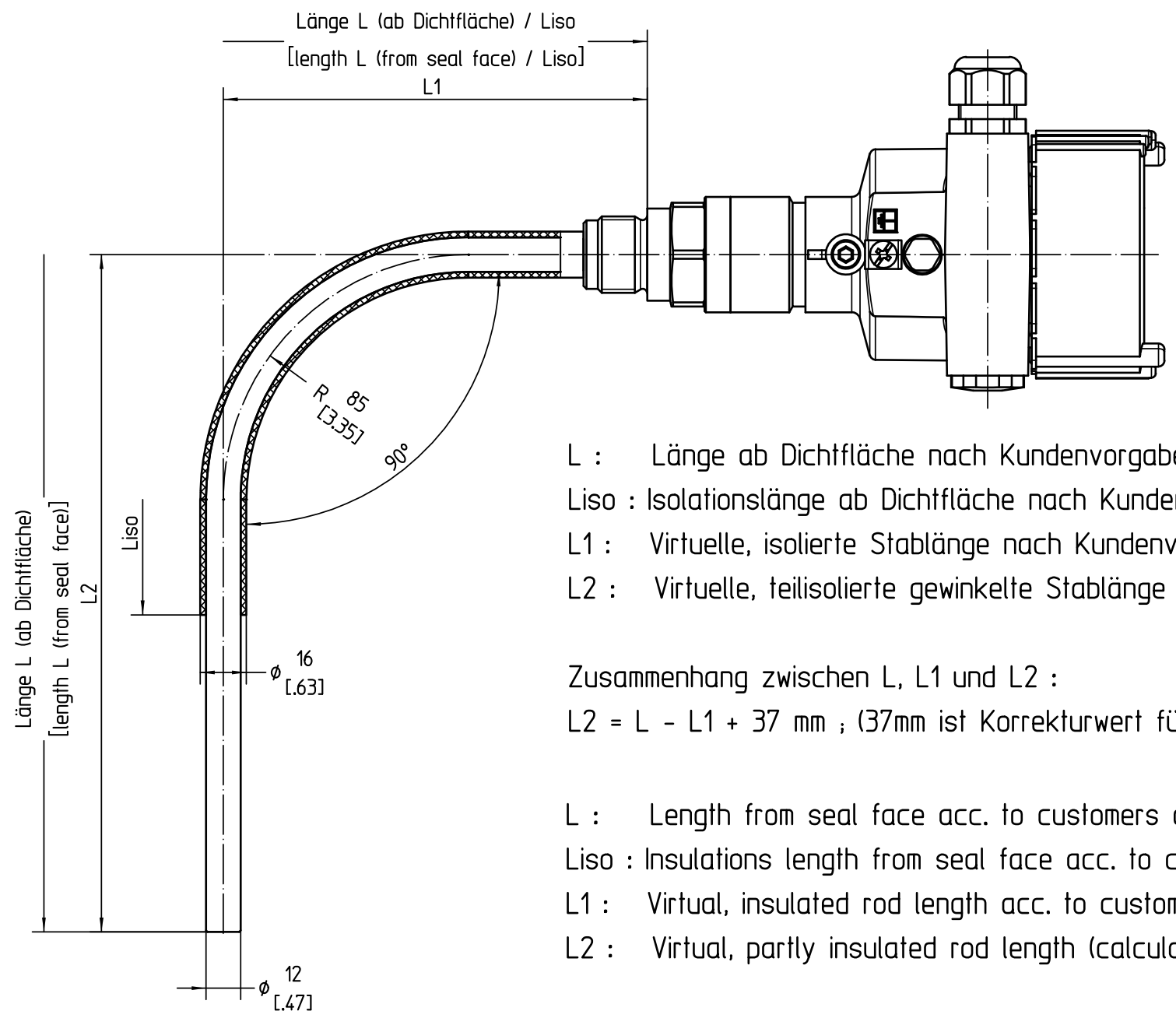

Sensorgehäuse nur beispielhaft /  
sensor housing only exemplarily

- L : Länge ab Dichtfläche nach Kundenvorgabe (210...6000mm)
- Liso : Isolationslänge ab Dichtfläche nach Kundenvorgabe (200...5990)
- L1 : Virtuelle, isolierte Stablänge nach Kundenvorgabe
- L2 : Virtuelle, teilisolierte gewinkelte Stablänge (errechnet)

Zusammenhang zwischen L, L1 und L2 :  
 $L2 = L - L1 + 37 \text{ mm}$  ; (37mm ist Korrekturwert für Bogen R85mm)

- L : Length from seal face acc. to customers demand (210...6000mm)
- Liso : Insulations length from seal face acc. to customer demand (200...5990)
- L1 : Virtual, insulated rod length acc. to customers demand
- L2 : Virtual, partly insulated rod length (calculated)

connectedness between L, L1 and L2 :  
 $L2 = L - L1 + 37 \text{ mm}$  ; (37mm is correction factor for radian measure R85mm)

Bemassungen / Dimensions: mm [inches]

Passmaß/tol.dimens.		Abmaß/allowance		Änderung / revision			Änd. Nr. / ECR no.	Datum / Date	gezeichnet / freigegeben / drawn / checked
Freimaßtoleranz / general tolerance		gezeichnet / drawn	Datum / Date	Name / Name	Benennung	Description			
		freigegeben / checked	04.07.2017	koppt	CAL62 - G3/4 - 150°C	CAL62 - G3/4 - 150°C			
Werkstoff / Material		Maßstab / Scale	VEGA		Art.Nr. / Art.No.	MB7079			
		Originalformat / size of origin	VEGA Grieshaber KG		Zchngs.-Nr. / Drawing No.	MB7079			
		Blatt / Sheet	Postfach 1142		Var.Fam.: CL62.XXAGAXKMX	Var.Fam.2:			
		1 von 1	77757 Schiltach		Teil ähnl. / sim. part	Ersatz f./replacement f.			
			Germany		Arb.Anw. / work.instr.	Alle Maße in mm !			