

## Istruzioni supplementari

### Adattatore di montaggio PTB 9

Per il montaggio sulla squadretta di montaggio  
preesistente (GM-17™)

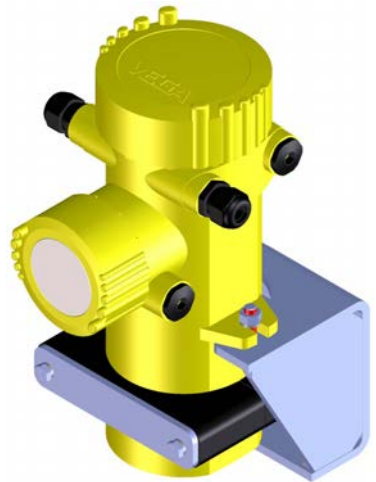

Document ID: 55643



**VEGA**

## Sommaro

<b>1</b>	<b>Descrizione del prodotto.....</b>	<b>3</b>
<b>2</b>	<b>Montaggio.....</b>	<b>4</b>
2.1	Montaggio dell'adattatore di montaggio .....	4
2.2	Montaggio del dispositivo di fissaggio antivibrazione .....	5
<b>3</b>	<b>Appendice.....</b>	<b>8</b>
3.1	Dati tecnici .....	8
3.2	Dimensioni .....	9
3.3	Diritti di propriet� industriale.....	11
3.4	Marchio depositato.....	11

## 1 Descrizione del prodotto

Il PTB 9 è un adattatore di montaggio per il sistema di misura radiometrica MINITRAC 31 o POINTRAC 31 (esecuzione corta da 46 mm/1.8 in). Il PTB 9 può essere montato su una squadretta di montaggio del GM-17 preesistente.

### Adattatore di montaggio PTB 9, esecuzione standard

L'esecuzione standard del PTB 9 per il montaggio su una squadretta di montaggio GM-17 preesistente.



Figura 1: Adattatore di montaggio PTB 9 montato

- 1 Adattatore di montaggio PTB 9
- 2 Sensore radiometrico MINITRAC 31 o POINTRAC 31 (esecuzione da 46 mm/1.8 in)

### Adattatore di montaggio PTB 9, esecuzione resistente alle vibrazioni

Per le applicazioni soggette a forti vibrazioni, l'adattatore di montaggio PTB 9 può essere equipaggiato con un dispositivo di fissaggio antivibrazione supplementare.

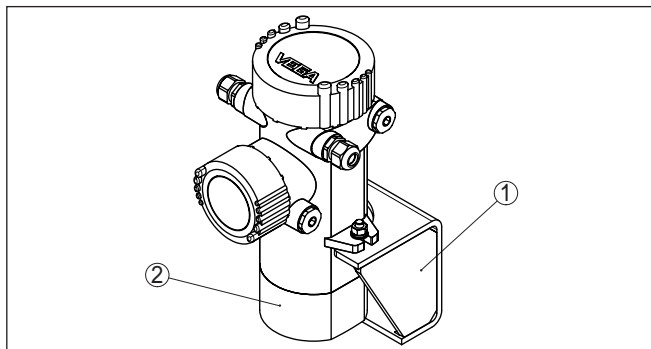

Figura 2: Adattatore di montaggio PTB 9 montato con dispositivo di fissaggio antivibrazione

- 1 Adattatore di montaggio PTB 9
- 2 Sensore radiometrico MINITRAC 31 o POINTRAC 31 (esecuzione da 46 mm/1.8 in)
- 3 Dispositivo di fissaggio antivibrazione

## 2 Montaggio

### 2.1 Montaggio dell'adattatore di montaggio

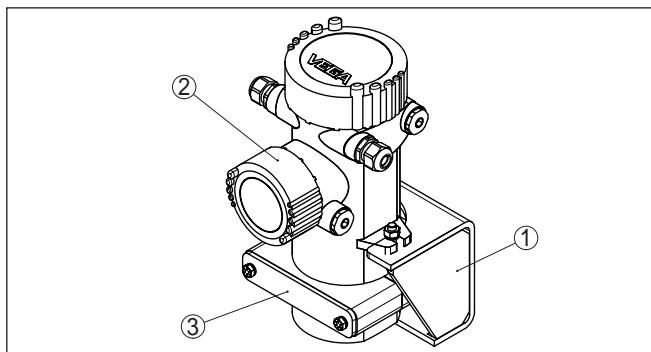
#### Adattatore di montaggio PTB 9, esecuzione standard

Montare l'adattatore di montaggio e il sensore secondo il seguente disegno:

Se non indicato diversamente, tutti i pezzi sono in dotazione.



Figura 3: Montaggio dell'adattatore di montaggio (esecuzione standard)

- 1 Dado esagonale M8 o.vv. 5/16" (2 pezzi)
- 2 Rosetta elastica M8 o.vv. 5/16" (2 pezzi)
- 3 Rosetta M8 o.vv. 5/16" (4 pezzi)
- 4 Vite - a cura del cliente (2 pezzi)  
(consiglio: M12 x 30 o.vv. 1/2" x 1 1/4")
- 5 Rosetta - a cura del cliente  
(consigliato: M12 o.vv. 1/2", 4 pezzi)
- 6 Adattatore di montaggio PTB 9
- 7 Vite M8 x 30 (2 pezzi)  
o.vv. vite 5/16" x 1 1/4" (2 pezzi)
- 8 Squadretta di montaggio per GM-17 (preesistente)
- 9 Dado esagonale - a cura del cliente (consiglio: M12 o.vv. 1/2", 2 pezzi)

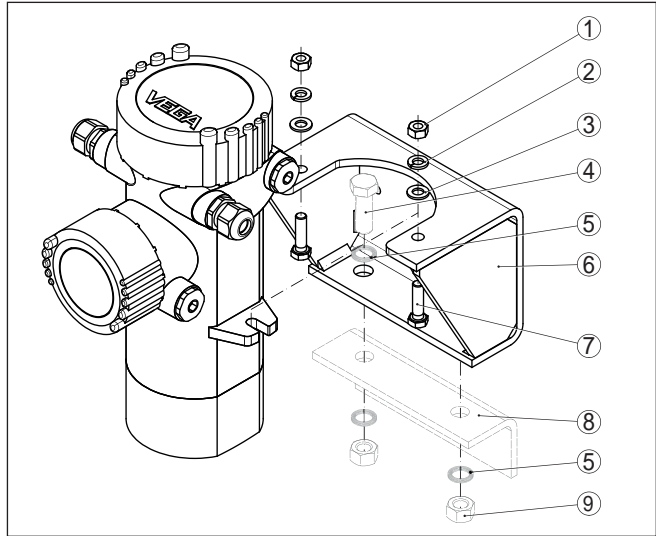

#### Pericolo:

Prima di iniziare i lavori di montaggio assicurarsi che la relativa sorgente di radiazioni sia chiusa in maniera affidabile. Assicurarla dall'apertura involontaria con un lucchetto. In proposito prestare attenzione anche alle avvertenze nelle Istruzioni d'uso del contenitore di protezione.

1. Collocare l'adattatore di montaggio (6) sulla squadretta di montaggio (8) preesistente conformemente alla figura precedente.
2. Il materiale di fissaggio dell'adattatore di montaggio non è in dotazione.

Raccomandiamo l'uso di viti M12 ovv. ½".

Inserire le viti di fissaggio (4) con rosette (5) dall'alto nei fori dell'adattatore di montaggio (6) e della squadretta di montaggio (8).

- Inserire dal basso due rosette (5) e avvitare i dadi esagonali (9) sulle viti (4).

Serrare le viti (4) con una coppia di 60 Nm (44 lbf ft).

- Piazzare il sensore sull'adattatore di montaggio (6) secondo la figura precedente.
- Inserire le due viti (7) dal basso nei fori dell'adattatore di montaggio (6).
- Inserire dall'alto rispettivamente una rosetta (3) e una rosetta di sicurezza (2) e avvitare i dadi esagonali (1) sulle viti (7).

Serrare le viti (7) con una coppia di 15 Nm (11 lbf ft).

I sensori radiometrici MINITRAC 31 o POINTRAC 31 nell'esecuzione corta (46 mm/1.8 in) possono essere impiegati al posto del sensore GM-17.

L'adattatore di montaggio è concepito in modo che dopo il montaggio i sensori si trovino già nella posizione corretta.

## 2.2 Montaggio del dispositivo di fissaggio antivibrazione

### Adattatore di montaggio PTB 9, esecuzione resistente alle vibrazioni

Per le applicazioni soggette a forti vibrazioni, l'adattatore di montaggio può essere equipaggiato con un dispositivo di fissaggio antivibrazione supplementare.

Se non indicato diversamente, tutti i pezzi sono in dotazione.



Figura 4: Montaggio dell'adattatore di montaggio con dispositivo di fissaggio antivibrazione

- 1 Vite M6 x 160 (2 pezzi)  
ovv. vite  $\frac{1}{4}$ " x  $6\frac{1}{2}$ " (2 pezzi)
- 2 Rondella Nord-Lock per M6 ovv.  $\frac{1}{4}$ " (4 pezzi)
- 3 Piastrina di copertura (1 pezzo)
- 4 Gusci di serraggio (2 pezzi)
- 5 Piastra base (1 pezzo)
- 6 Dado esagonale M8 ovv.  $\frac{5}{16}$ " (2 pezzi)
- 7 Rondella Nord-Lock per M8 ovv.  $\frac{5}{16}$ " (4 pezzi)
- 8 Vite - a cura del cliente (2 pezzi)  
(consiglio: M12 x 30 ovv.  $\frac{1}{2}$ " x  $1\frac{1}{4}$ " )
- 9 Rosetta di sicurezza - a cura del cliente (consiglio: rondella Nord-Lock M12 ovv.  $\frac{1}{2}$ ", 4 pezzi)
- 10 Vite M8 x 30 (2 pezzi)  
ovv. vite  $\frac{5}{16}$ " x  $1\frac{1}{4}$ " (2 pezzi)
- 11 Dado esagonale M6 ovv.  $\frac{5}{16}$ " (2 pezzi)
- 12 Adattatore di montaggio PTB 9
- 13 Squadretta di montaggio per GM-16 (preesistente)
- 14 Dado esagonale - a cura del cliente (consiglio: M12 ovv.  $\frac{1}{2}$ ", 2 pezzi)

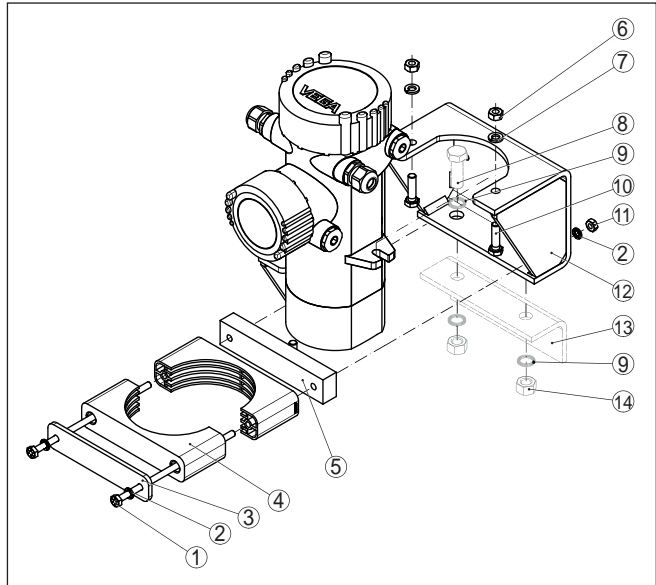

#### Pericolo:

Prima di iniziare i lavori di montaggio assicurarsi che la relativa sorgente di radiazioni sia chiusa in maniera affidabile. Assicurarla dall'apertura involontaria con un lucchetto. In proposito prestare attenzione anche alle avvertenze nelle Istruzioni d'uso del contenitore di protezione.

1. Collocare l'adattatore di montaggio (12) sulla squadretta di montaggio (13) preesistente conformemente alla figura precedente.
2. Il materiale di fissaggio dell'adattatore di montaggio non è in dotazione.

Raccomandiamo l'uso di viti M12 ovv. ½".

Inserire le viti di fissaggio (8) con rondelle Nord-Lock (9) dall'alto nei fori dell'adattatore di montaggio (12) e della squadretta di montaggio (13).

3. Inserire dal basso due rondelle Nord-Lock (9) e avvitare i dadi esagonali (14) sulle viti (8).  
Serrare le viti (8) con una coppia di 60 Nm (44 lbf ft).
4. Inserire le viti (1) ciascuna con una rondella Nord-Lock (2) attraverso la piastrina di copertura (3), i due gusci di serraggio (4) e la piastra base (5) conformemente alla figura precedente.
5. Collocare il dispositivo di fissaggio antivibrazione premontato sull'adattatore di montaggio (12) e inserire le due viti (1) da davanti nei fori dell'adattatore di montaggio (12).  
Infilare una rondella Nord-Lock (2) su ciascuna vite (1) e avvitare i dadi esagonali (11) sulle viti (1). Non serrare ancora i dadi.
6. Piazzare il sensore sull'adattatore di montaggio (12) secondo la figura precedente.  
Innestare la parte inferiore del sensore nel dispositivo di fissaggio antivibrazione premontato.
7. Inserire una rondella Nord-Lock (7) su ciascuna delle viti (10) e inserire le viti dal basso nei fori dell'adattatore di montaggio (12).
8. Infilare una rondella Nord-Lock (7) su ciascuna delle viti (10) e avvitare i dadi esagonali (6) sulle viti (10).  
Serrare le viti (10) con una coppia di 15 Nm (11 lbf ft) per fissare il sensore.
9. Infine serrare i viti (1) del dispositivo di fissaggio antivibrazione con una coppia di 10 Nm (7.5 lbf ft).

I sensori radiometrici MINITRAC 31 o POINTRAC 31 nell'esecuzione corta (46 mm/1.8 in) possono essere impiegati al posto del sensore GM-17.

L'adattatore di montaggio è concepito in modo che dopo il montaggio i sensori si trovino già nella posizione corretta.

## 3 Appendice

### 3.1 Dati tecnici

#### Dati generali

Prestare attenzione alle Istruzioni d'uso del relativo sensore di livello della serie MINITRAC 31 o POINTRAC 31 installato e del contenitore di protezione.

Materiale 316L corrisponde a 1.4404 oppure 1.4435

#### Materiali

- Adattatore di montaggio 316L
- Dispositivo di fissaggio antivibrazione 316L  
- piastrina di copertura e piastra base
- Dispositivo di fissaggio antivibrazione Resina PA  
- gusci di serraggio

#### Peso

- Esecuzione standard 2,8 kg (6.2 lbs)
- Esecuzione con dispositivo di fissaggio antivibrazione 3,8 kg (8.4 lbs)

#### Coppie di serraggio

- Viti - fissaggio dell'adattatore di montaggio (M12 ovv. ½") 60 Nm (44 lbf ft)
- Viti - fissaggio del sensore (M8 ovv. 5/16") 15 Nm (11 lbf ft)
- Viti - dispositivo di fissaggio antivibrazione (M6 ovv. ¼") 10 Nm (7.5 lbf ft)



### 3.2 Dimensioni

#### Adattatore di montaggio, esecuzione standard



Figura 5: Adattatore di montaggio PTB 9, esecuzione standard

## Adattatore di montaggio, esecuzione resistente alle vibrazioni

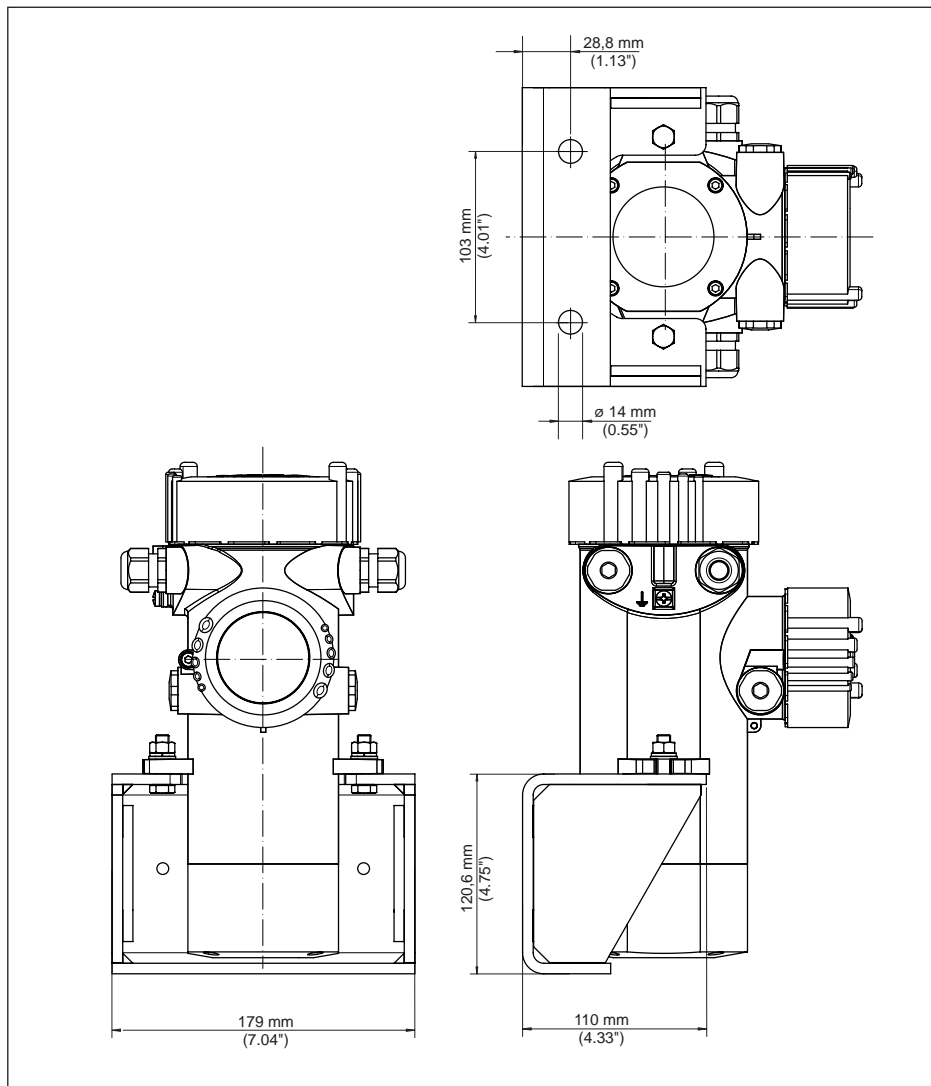

Figura 6: Adattatore di montaggio PTB 9, esecuzione resistente alle vibrazioni

### 3.3 Diritti di proprietà industriale

VEGA product lines are global protected by industrial property rights. Further information see [www.vega.com](http://www.vega.com).

VEGA Produktfamilien sind weltweit geschützt durch gewerbliche Schutzrechte.

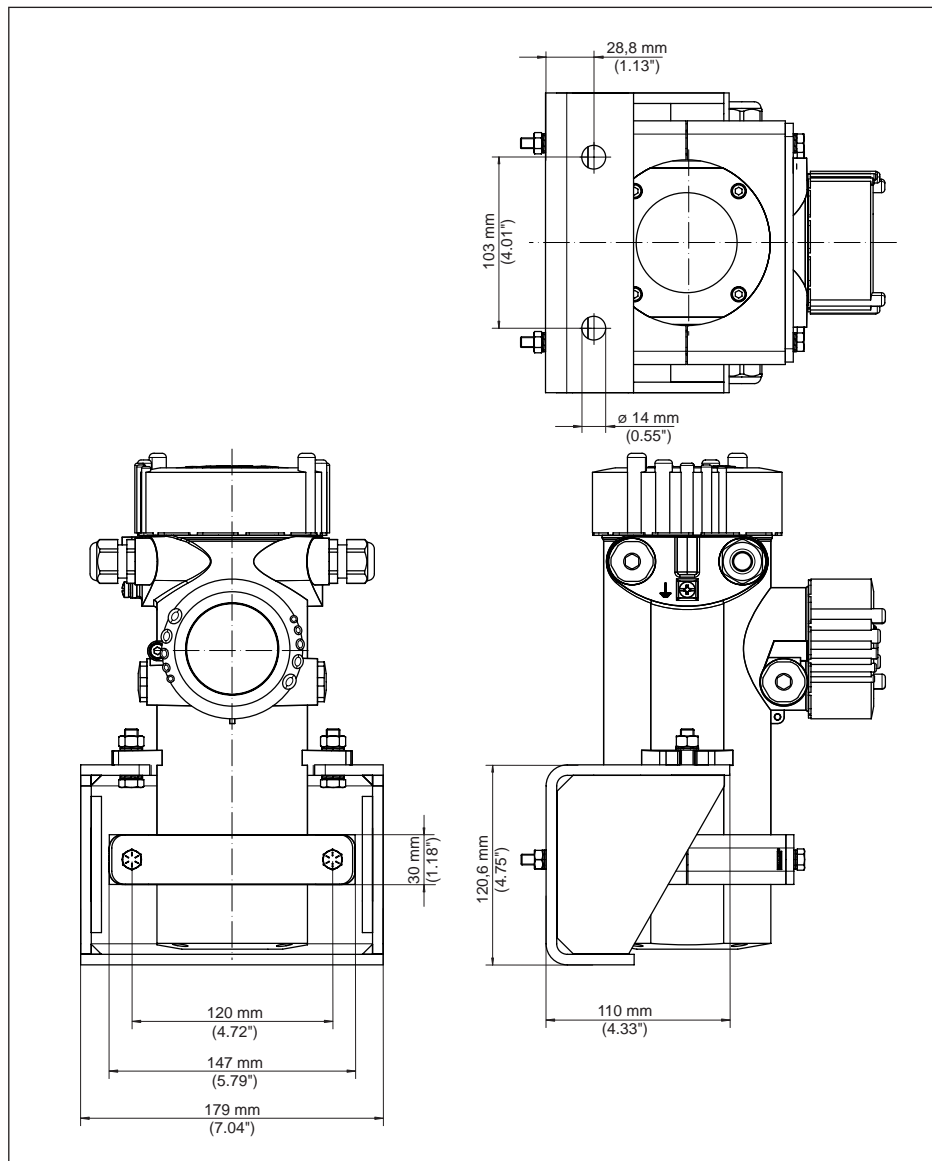
Nähere Informationen unter [www.vega.com](http://www.vega.com).

Les lignes de produits VEGA sont globalement protégées par des droits de propriété intellectuelle. Pour plus d'informations, on pourra se référer au site [www.vega.com](http://www.vega.com).

VEGA lineas de productos están protegidas por los derechos en el campo de la propiedad industrial. Para mayor información revise la pagina web [www.vega.com](http://www.vega.com).

Линии продукции фирмы ВЕГА защищаются по всему миру правами на интеллектуальную собственность. Дальнейшую информацию смотрите на сайте [www.vega.com](http://www.vega.com).

VEGA系列产品在全球享有知识产权保护。

进一步信息请参见网站[www.vega.com](http://www.vega.com)。

### 3.4 Marchio depositato

Tutti i marchi utilizzati, i nomi commerciali e delle società sono proprietà del loro legittimo proprietario/autore.

# VEGA

Finito di stampare:

Le informazioni contenute in questo manuale d'uso rispecchiano le conoscenze disponibili al momento della messa in stampa.  
Riserva di apportare modifiche

© VEGA Grieshaber KG, Schiltach/Germany 2017



55643-IT-170913

VEGA Grieshaber KG  
Am Hohenstein 113  
77761 Schiltach  
Germania

Telefono +49 7836 50-0  
Fax +49 7836 50-201  
E-mail: [info.de@vega.com](mailto:info.de@vega.com)  
[www.vega.com](http://www.vega.com)