

VEGATRENN 141

Separador de alimentação Ex para sensores 4 ... 20 mA/HART



Área de aplicação

O VEGATRENN 141 de um canal destina-se à separação galvânica, à alimentação de tensão com segurança intrínseca bem como à transmissão do sinal de sensores 4 ... 20 mA/HART com homologação Ex em áreas com perigo de explosão. A alimentação de tensão separada assegura uma transmissão dos valores de medição segura. O VEGATRENN 141 é utilizado em todas as áreas industriais, também para áreas com aplicações Ex. O VEGATRENN 141 é indicado para a transmissão bidirecional de sensores HART. O sinal HART pode ser tomado através das tomadas de comunicação HART montadas na frente ou através de terminais. A completa condutibilidade do HART permite o acesso fácil aos ajustes do sensor.

Sua vantagem

- Separador de alimentação Ex de uso universal para todos os sensores HART 4 ... 20 mA (uso em área Ex é opcional)
- A completa condutibilidade do HART permite o acesso fácil aos ajustes do sensor.
- Montagem simples através de trilho e terminais codificados, que podem ser removidos
- Unidade de alimentação de energia universal para alimentação do aparelho ao sensor conectado

Função

O separador de alimentação Ex é indicado para a alimentação com segurança intrínseca de sensores com homologação Ex 4 ... 20 mA/HART sensor. A corrente influenciada pelo sensor (4 ... 20 mA) é transmitida para a saída separadamente de forma linear e galvânica.

O VEGATRENN 141 é indicado para a transmissão bidirecional de sinais HART. O sinal HART pode ser tomado através das tomadas de comunicação HART montadas na frente ou através de terminais. A completa condutibilidade do HART permite o acesso fácil aos ajustes do sensor.

Dados técnicos

Dados gerais

Forma construtiva Aparelho para montagem em trilho
35 x 7,5 conforme EN 50022/60715

Bornes de ligação

– Seção transversal do fio 0,25 mm² (AWG 23) ... 2,5 mm² (AWG 12)

Alimentação de tensão

Tensão de operação

– Tensão nominal AC 24 ... 230 V (-15 %, +10 %) 50/60 Hz
– Tensão nominal DC 24 ... 65 V (-15 %, +10 %)

Consumo máx. de potência 3 W (15 VA)

Entrada de sensores

Número de sensores 1 x 4 ... 20 mA/HART (5 x HART-Multi-drop)

Tipo de entrada Ativo (alimentação do sensor pelo VEGATRENN 141)

Tensão dos terminais 21 ... 16,5 V DC com 4 ... 20 mA

Tensão de funcionamento em vazio 24 V DC (+/- 1 V)

Corrente de curto-circuito < 26 mA

Ondulação residual < 50 mV RMS

Circuito de avaliação

Quantidade 1 x 4 ... 20 mA/HART

Tipo de saída Ativa

Tensão de funcionamento em vazio < 15,5 V DC

ondulação residual da corrente de saída < 50 µA RMS

Corrente no caso de curto-circuito na entrada < 10 µA

Condições ambientais

Temperatura ambiente -20 ... +60 °C (-4 ... +140 °F)
no local de montagem do aparelho

Medidas de proteção elétrica

Grau de proteção IP20

Categoria de sobretensão (IEC 61010-1)

Classe de proteção II

Grau de poluição 2

Homologações

Para aparelhos VEGA estão disponíveis homologações universais, por ex. para o uso em áreas com perigo de explosão, em navios ou em aplicações higienicas.

Para aparelhos homologados (por exemplo, com homologação Ex), valem os dados técnicos nas respectivas instruções de segurança. que podem divergir, em alguns casos, dos dados aqui apresentados.

Informações detalhadas sobre as homologações disponíveis podem ser encontradas no respectivo produto, em nosso site.

Conexão elétrica

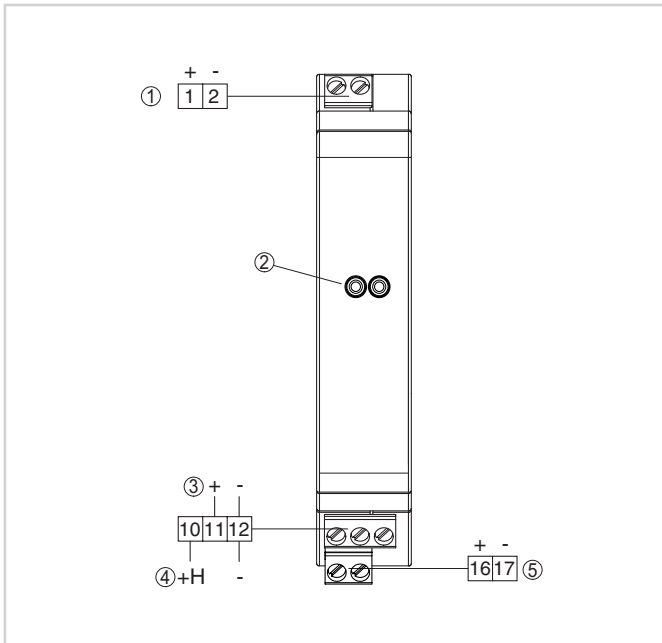

- 1 Circuito do sensor (4 ... 20 mA/HART, área com perigo de explosão Ex)
- 2 Tomadas de comunicação HART para conexão de um aparelho externo de configuração HART, por. ex. VEGACONNECT
- 3 Circuito de avaliação (4 ... 20 mA/HART, saída ativa)
- 4 Circuito de avaliação (4 ... 20 mA/HART, saída ativa com resistência HART inserida)
- 5 Alimentação de tensão

Informações detalhadas sobre a conexão elétrica do aparelho podem ser consultadas no manual do aparelho em nossa homepage www.vega.com/downloads.

Dimensões

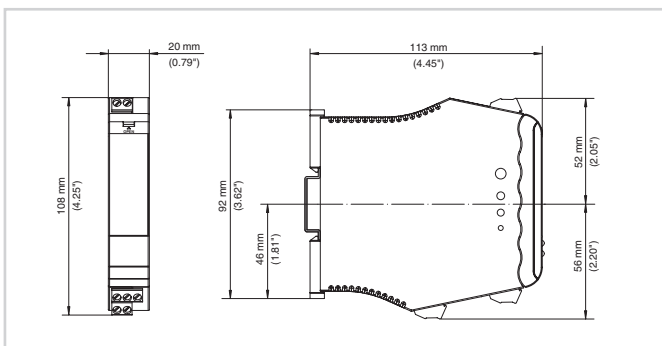

Dimensões VEGATRENN 141

Informação

Maiores informações sobre a linha de produtos da VEGA estão disponíveis em nosso site.

Na área de downloads de nosso site, podem ser baixados manuais de instruções, informações sobre produtos, prospectos, documentos de homologações bem como desenhos de aparelhos e software de configuração.

Contato

Seu parceiro de contato na VEGA pode ser encontrado em nosso site, em "Contato".