

Aanvullende handleiding

Luchtkoeling - FIBERTRAC 31

Actief lucht-koelsysteem voor radiometrische sensoren

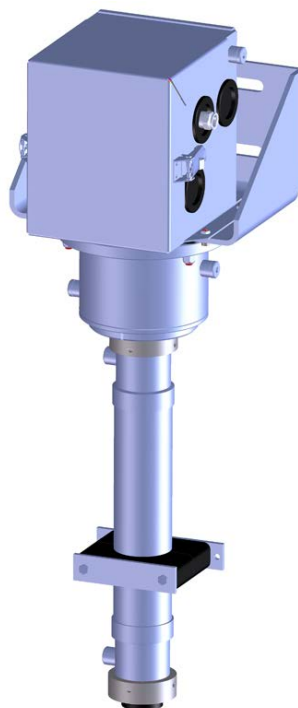

Document ID: 50339



VEGA

Inhoudsopgave

1	Productbeschrijving	3
1.1	Constructie.....	3
2	Montage	5
3	Reserve-onderdelen	18
3.1	Beschikbare reservedelen - luchtkoeling.....	18
4	Bijlage	19
4.1	Technische gegevens.....	19
4.2	Afmetingen.....	21

1 Productbeschrijving

1.1 Constructie

Het actieve luchtkoelsysteem is geschikt voor radiometrische sensoren uit de serie FIBERTRAC 31.

Het luchtkoelsysteem bestaat uit meerdere modules.

Behuizingskoelbox (A)

De behuizingskoelbox wordt over de behuizing van het instrument geplaatst en maakt koeling mogelijk.

Behuizingskoeling (B)

De koelmodule voor de behuizing wordt door de behuizingskoelbox (A) meegekoeld.

Scintillatorkoeling (C)

De flexibele koelmodule voor de scintillator koelt het meetactieve deel van de sensor.

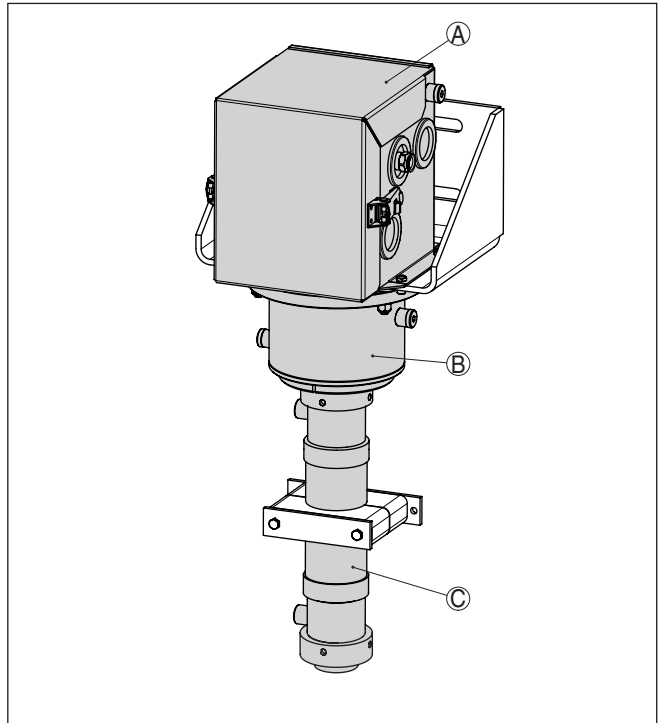

Fig. 1: Actief lucht-koelsysteem met bevestigingsbeugel

A Behuizingskoelbox

B Behuizingskoeling

C Scintillatorkoeling (flexibel)

Leveringsomvang

De volgende onderdelen behoren tot de leveringsomvang van het luchtkoelsysteem:

- Scintillator-koelslang (1 stuks)
- Bevestigingsflens, gedeeld (2 stuks)
- Inbusbout M5 x 12 (6 stuks)
- Inbusbout M5 x 14 (6 stuks)
- Veerring voor M5 (6 stuks)
- Afdichtingsring \varnothing 42 x 6 mm (2 stuks)
- Wartelmoer, boven (1 stuks)
- Wartelmoer, onder (1 stuks)
- Montageklem (aantal afhankelijk van sensorlengte)
- Bevestigingsbeugel
- Behuizingskoelbox met afneembaar deksel
- Isolatiebus (6 stuks)
- Bevestigingsbout M8 x 35 (2 stuks)
- Bevestigingsbout M8 x 40 (4 stuks)
- Vulring voor M8 (10 stuks)
- Veerring voor M8 (2 stuks)
- Zeskantmoer M8, zelfborgend (4 stuks)
- Wervelstroomkoeler (type FOS 208SS HVE BSP) voor behuizingskoelbox
- Wervelstroomkoeler (type FOS 208SS 35 HVE BSP) voor scintillatorkoeling
- Blindplug $\frac{1}{4}$ " (3 stuks)
- NPT-schroefdraadadapter voor wervelstroomkoeler (optie)
- Haaksleutel grootte 68-75, DIN 1810, vorm B

i Informatie:

Wanneer de sensor met koeling wordt besteld, worden sensor en luchtkoelsysteem voorgemonteerd geleverd.

Wanneer de koeling naderhand wordt besteld, moet u het luchtkoelsysteem op de sensor monteren.

Meer informatie vindt u in het hoofdstuk "*Montage*".

2 Montage

Handleiding

Montagevoorbereidingen

Houd de handleidingen aan van de bijbehorende radiometrische sensor en de bronhouder.



Waarschuwing:

Bij alle montage- en demontagewerkzaamheden moet de bronhouder in de schakelaarstand "UIT" staan en zijn beveiligd met een slot.

Voer alle werkzaamheden zo snel mogelijk en op zo groot mogelijke afstand uit. Zorg voor een geschikte afscherming.

Vermijd gevaar voor andere personen door geschikte maatregelen (bijv. afzettingen enz.)

De montage mag alleen door toegelaten specialistisch personeel, voor wie de stralingsblootstelling wordt bewaakt, worden uitgevoerd conform de lokale wetgeving resp. de gebruikstoestemming. Let hiervoor op de bepalingen in de gebruikstoestemming. Houd rekening met de plaatselijke omstandigheden.



Opgelet:

Het koelsysteem wordt binnen bereiken met hoge temperaturen gebruikt. Gebruik daarom temperatuurbestendige kabels en installeer deze zodanig, dat deze nooit met hete onderdelen in aanraking komen.

Algemene montage-instructies



Informatie:

Wanneer de sensor met koeling wordt besteld, worden sensor en luchtkoelsysteem voorgeïnstalleerd geleverd.

Wanneer de koeling naderhand wordt besteld, moet u het luchtkoelsysteem op de sensor monteren.

Benodigd gereedschap:

- Haaksleutel grootte 68-75, DIN 1810, vorm B, voor vastschroeven van de scintillator-koelslang (meegeleverd met luchtkoelsysteem)
- Inbussleutel grootte 4 - voor de tweedelige bevestigingsflens
- Steeksleutel SW10 mm - voor de bevestigingsklemmen
- Steeksleutel SW13 mm (2 stuks) - voor de behuizingskoeling
- Steeksleutel SW19 mm (2 stuks) - voor de wervelstroomkoeler
- Zuurvrij vet - voor gemakkelijker inschroeven van de wartelmoeren

Houd de volgende algemene montage-instructies aan:

- Monteer eerst de bevestigingsbeugel en de behuizingskoeling, dan pas de sensor.
- De kleine deksel van de instrumentbehuizing moet na de montage op de bevestigingsbeugel naar voren wijzen (x)
- De sensor is samen met het luchtkoelsysteem zeer zwaar. Gebruik bij de montage een hijswerktuig, bijvoorbeeld een hijsbandinstallatie.
- Om het binnendringen van vocht en vuil te voorkomen, verwijdt u de beschermkap van de aansluitopeningen pas vlak voor het aansluiten.

Bevestigingsbeugel monteren**Montage**

1. Plaats de isolatiebussen (4) tussen de behuizingskoeling (5) en de bevestigingsbeugel (1).

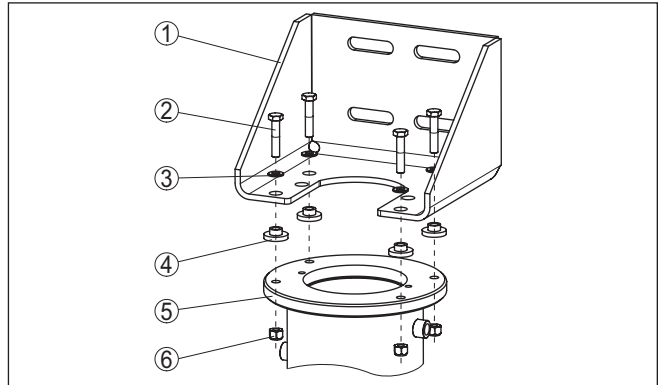

Fig. 2: Behuizingskoeling met gemonteerde sensor

- 1 Bevestigingsbeugel
- 2 Zeskantbout M8 (4 stuks)
- 3 Vulringen voor M8 (4 stuks)
- 4 Isolatiebus (4 stuks)
- 5 Behuizingskoeling
- 6 Zeskantmoer M8, zelfborgend (2 stuks)

2. Plaats de bevestigingsbeugel (1) op de behuizingskoeling (5). Let erop, dat de koelluchtaansluitingen in een geschikte richting wijzen. Naderhand verdraaien van de bevestigingsbeugel (1) is zeer ingewikkeld.
3. Verbind de bevestigingsbeugel (1) conform de afbeelding met de behuizingskoeling (5) en trek de bouten (2, 6) met een draaimoment van 15 Nm vast. Houd daarbij met een tweede steeksleutel tegen.

Plaatsen van de sensor

1. Plaats de sensor in de behuizingskoeling.
De kleine deksel van de instrumentbehuizing moet na de montage op de bevestigingsbeugel naar voren wijzen (x).

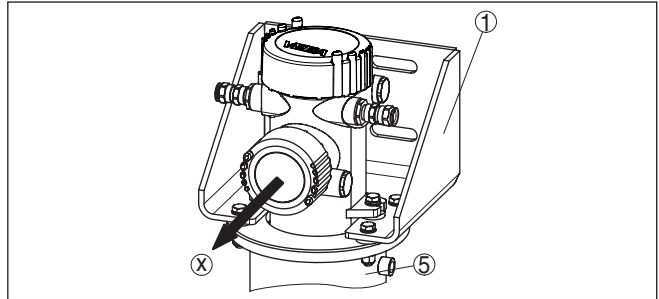

Fig. 3: Montagerichting van de sensor ten opzichte van de bevestigingsbeugel

- 1 Bevestigingsbeugel
- 5 Behuizingskoeling
- x Montagerichting van de behuizing

2. Het is handig, de sensor en de behuizingskoeling voor het inschuiven vlak op de vloer te plaatsen. Bescherm daarbij de sensor, door de sensorbehuizing tijdens de montage af te dekken.

Monteer de sensor met de beide schroeven (7) in de betreffende positie.

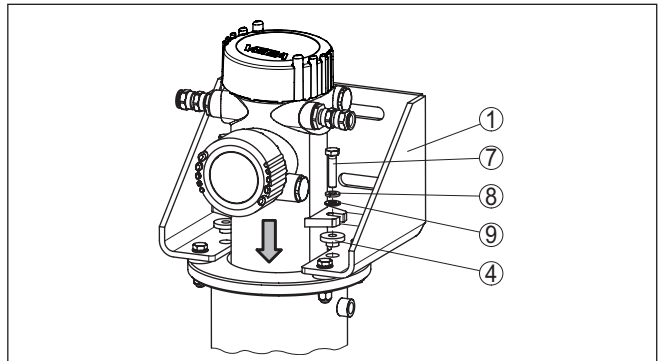

Fig. 4: Montage van de sensor

- 1 Bevestigingsbeugel
- 4 Isolatiebus (2 stuks)
- 7 Zeskantbout M8 (2 stuks)
- 8 Borgring voor M8 (2 stuks)
- 9 Vulringen voor M8 (4 stuks)

Behuizingskoeling

Houd de volgende algemene montage-instructies aan:

- Monteer eerst de bevestigingsbeugel en de behuizingskoeling, dan pas de sensor
- De kleine deksel van de instrumentbehuizing moet na de montage op de bevestigingsbeugel naar voren wijzen (x)
- De sensor is samen met het luchtkoelsysteem erg zwaar. Gebruik bij de montage een geschikt hijswerktuig

Montage van de scintillatorkoeling

Monteer de scintillatorkoeling conform de volgende montagetekening:

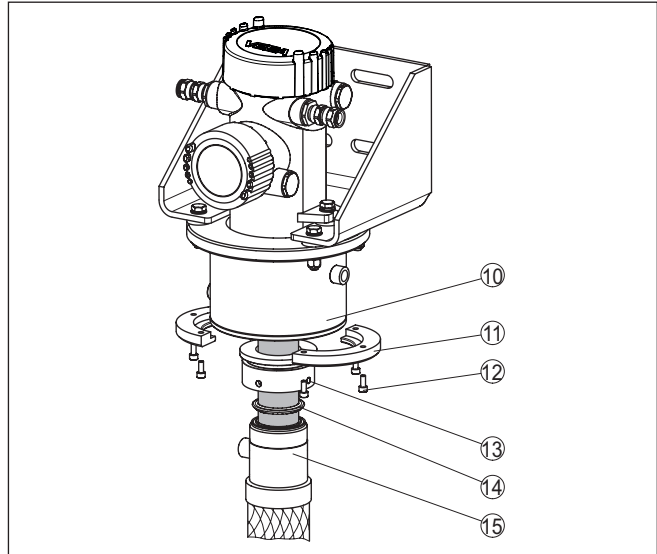

Fig. 5: Montage van de scintillatorkoeling - bovenste deel

- 10 Behuizingskoeling
- 11 Bevestigingsflens (tweedelig)
- 12 Inbusbout (6 stuks)
- 13 Wartelmoer - boven
- 14 Afdichtingsring
- 15 Scintillator koelslang (met aansluitschroefdraad)

1. Schuif de bovenste wartelmoer (13) van onderen op de zwarte scintillator van de sensor. Let erop, dat de bovenste wartelmoer (13) een bevestigingsgroef heeft en dat deze bevestigingsgroef in de richting van de behuizingskoeling (10) wijst.
2. Schuif de afdichtingsring (14) van onderen op de scintillatorkoelslang van de sensor. De afdichtingsring (14) omsluit de scintillatorkoelslang zeer nauw en moet met een rollende beweging over de gehele lengte van de scintillatorkoelslang worden bewogen. Let erop, dat de afdichtingsring daarbij niet beschadigd of vervuild raakt.
3. Schuif de bovenste wartelmoer (13) van onderen tegen de behuizingskoeling (10).
4. Plaats de beide halveschalen van de bevestigingsflens (11) vanaf de zijkant op de bovenste wartelmoer (13) en bevestig deze met de meegeleverde inbusbouten (12) op de behuizingskoeling (10). De wartelmoer blijft daarbij draaibaar.
5. Smeer het bovenste schroefdraad van de scintillator-koelslang (15) in met een zuurvrij vet, bijv. Fuchs Lubritech Gleitmo 155 (hittebestendige schroefpasta). Daardoor kunnen de onderdelen gemakkelijker worden geschroefd.

6. Schuif de scintillator-koelslang (15) van onderen op de scintillator van de sensor.
7. Schuif de afdichtingsring (14) van onderen in de opening van de bovenste wartelmoer (13). Let er daarbij op, dat de afdichtingsring (14) schoon is en onbeschadigd en daarbij niet verdraaid wordt.
8. Schuif het schroefdraad van de scintillator-koelslang (15) van onderen in de bovenste wartelmoer (13). Schroef de scintillator-koelslang (15) langzaam tot aan de aanslag in de bovenste wartelmoer (13).

Draai de wartelmoer (13) met de meegeleverde haaksleutel. De scintillator-koelslang wordt daarbij aan het schroefdraad in de richting van de behuizingskoeling getrokken. Draai de bovenste wartelmoer (13) op het blok vast met de meegeleverde haaksleutel.

9. Het bovenste deel van de scintillatorkoeling is daarmee al afgedicht. Monteer het onderste deel als volgt:

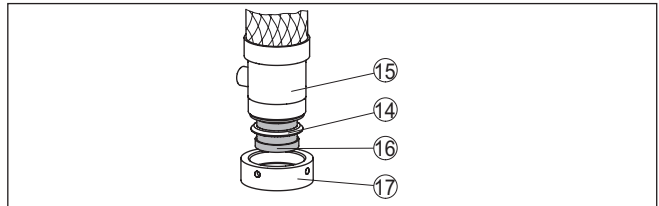

Fig. 6: Montage van de scintillatorkoeling - onderste deel

- 14 Afdichtingsring
- 15 Scintillator koelslang (met aansluitschroefdraad)
- 16 Sensor (scintillatorslang)
- 17 Wartelmoer - onder



Tip:

De lengte van de scintillator-koelslang is exact bepaald. Toch kan de indruk ontstaan dat de scintillator-koelslang te lang is.

Lijn de scintillator-koelslang uit in een rechte lijn en let erop, dat de koelslang niet is gebogen. Indien nodig kan de koelslang in de lengte iets samen worden gedrukt.

Let erop, dat de zwarte scintillator van de sensor een stuk uit de scintillator-koelslang steekt.

10. Smeer het onderste schroefdraad van de scintillator-koelslang (15) in met een zuurvrij vet. Daarmee kunnen de onderdelen gemakkelijker worden samengeschroefd.
11. Schuif een afdichtingsring (14) van onderen op de scintillatorkoelslang (16) van de sensor. Let erop, dat de afdichtingsring (14) daarbij niet beschadigd raakt of wordt vervuild.
12. Schijf de onderste wartelmoer (17) van onderen op het schroefdraad van de scintillator-koelslang (15).
13. Schroef de onderste wartelmoer (17) langzaam tot aan de aanslag op de scintillator-koelslang (15). Houd het vaste pijpdeel van de scintillatorkoelslang (15) met een bandsleutel (oliefiltersleutel)

tegen en trek de onderste wartelmoer (17) met de meegeleverde haaksleutel op het blok vast.

De scintillatorkoeling is daarmee afgedicht.

Optillen van het luchtkoelsysteem



Informatie:

De sensor is samen met het luchtkoelsysteem erg zwaar. Gebruik bij de montage een geschikt hijswerktuig.

Gebruik een hijsband met voldoende draagkracht. Let op de markering op de hijsband. Het betreffende gewicht van het luchtkoelsysteem vindt u in hoofdstuk " *Technische gegevens*".

Plaats de hijsband direct onder de flens om de koelpijp. De lus is een zogenaamde eenvoudige ankersteek.

Bevestig de hijsband conform de volgende afbeelding.

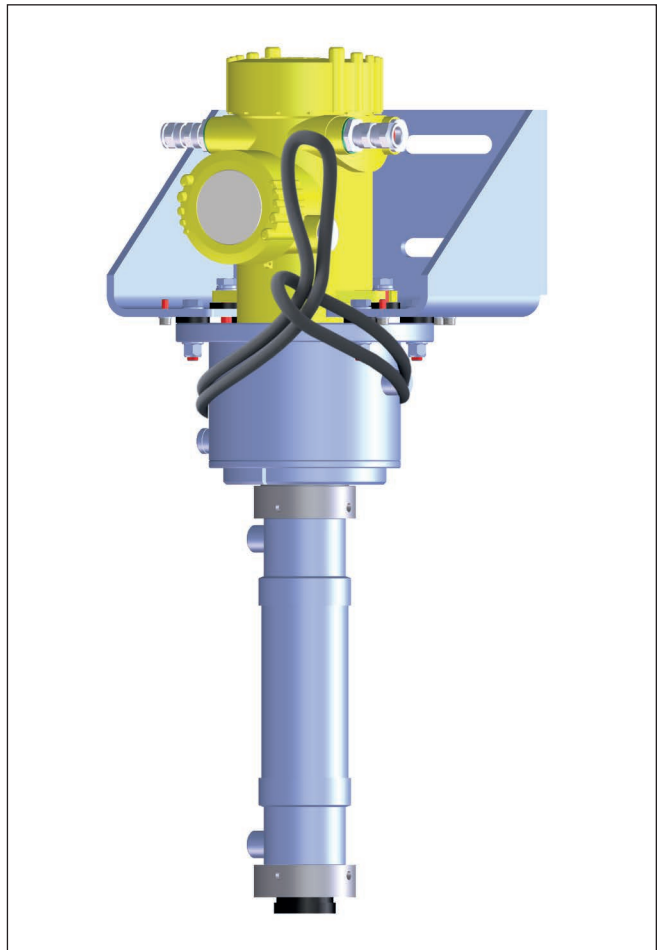

Fig. 7: Aanbrengen van de hijsband

Montage van de sensor

Zodra het luchtkoelsysteem is gemonteerd, kunt u de sensor met het luchtkoelsysteem op uw installatie monteren.

U kunt de sensor met de meegeleverde montageklemmen op uw tank monteren. Afhankelijk van de sensorlengte worden met het luchtkoelsysteem meerdere montageklemmen meegeleverd.

Plaats circa elke 450 mm (17.72 inch) een montageklem. Zorg voor gelijkmatige afstanden tussen de meegeleverde montageklemmen.

Houd de minimale buigradius van de behuizingskoeling aan van 294 mm (11.57 in).

1. Bepaal de exacte montagepositie van één of meerdere montageklemmen en teken de boringen af.

Een boorschema vindt u in de technische gegevens.

Bepaal de montageposities exact in lijn en middel de afstanden van de meegeleverde montageklemmen.

Boor de betreffende gaten (max. M12) voor bevestiging van de montageklemmen.

**Opmerking:**

De montageklemmen hebben geen bevestigingsschroeven. Kies het bevestigingsmateriaal dat past bij de omstandigheden van uw installatie.

2. Plaats de bodemplaat (35) en bevestig deze op de daarvoor bedoelde montagepositie.
3. Bevestig de overige montageklemmen exact in lijn op dezelfde wijze.

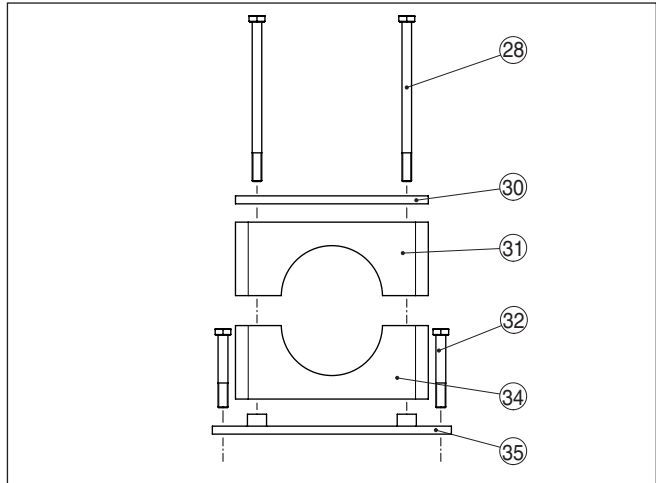

Fig. 8: Montageklemmen

28 Zeskantschroef M6x100

30 Afdekplaat - metaal

31 Bovenste klembek

32 Bevestigingsschroeven (lokaal)

34 Onderste klembek

35 Bodemplaat - metaal

4. Plaats de onderste klembek (34) op de bodemplaat (35).
5. Plaats de sensor met het koelsysteem in de onderste klembek (34) en lijn het koelsysteem uit.
6. Plaats de afdekplaat (30) op de bovenste klembek (31) en plaats de beide delen op de onderste klembek (34).
7. Steek de beide zeskantschroeven (28) in de boringen van de afdekplaat (30) en de bovenste klembek (31) en schuif de zeskantschroeven (28) door de beide klembekken.
8. Trek de beide zeskantschroeven (28) vast met een moment van 8 Nm.

Meer informatie over de sensormontage vindt u in de handleiding van de sensor.

Montage van de behuizingskoelbox

1. Open de spansluiting (36) en neem het deksel (37) van het onderste deel van de behuizingskoelbox (38) af.
2. Draai de kabelwartels van de sensor voor een eenvoudiger montage uit de instrumentbehuizing.
3. Plaats het onderste deel van de behuizingskoelbox (38) op de bevestigingsbeugel (1).
4. Steek de 6 inbusbouten (39) van onderen door de bevestigingsbeugel (1) en draai de schroeven vast met een aandraaimoment van 4,5 Nm (3.3 lbf ft).

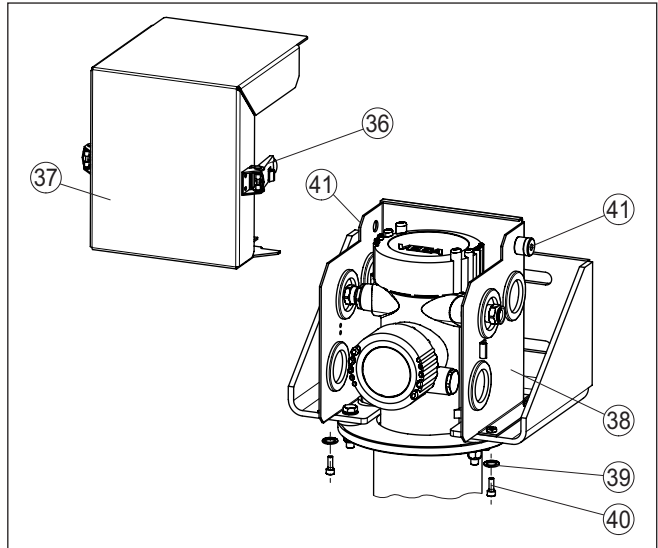

Fig. 9: Montage van de behuizingskoelbox

36 Spansluiting met veiligheidsborgingen

37 Deksel van de behuizingskoelbox

38 Onderste deel van de behuizingskoelbox

39 Veerring voor M5 (6 stuks)

40 Inbusbout M5 x 14 (6 stuks)

41 Aansluitopening voor wervelstroomkoeler (type FOS 208SS 25 HVE BSP)

Elektrische aansluiting

1. Open de spansluiting (36) en neem het deksel (37) van de behuizingskoelbox (37) af.
2. Bepaal, welke kabelwartels u voor de aansluiting van de sensor nodig heeft.
3. Maak met een spits gereedschap (bijv. naald enz.) een klein gat in het midden door het betreffende rubberen membraan (42).

Gebruik voor het doorsteken geen mes o.i.d.

Wanneer u per ongeluk een verkeerde membraan heeft doorstoken, dan kunt u de rubberen membranen eenvoudig verwisselen. Indien een membraan teveel is doorstoken, dan kunt u deze met zelfklevend band weer sluiten.

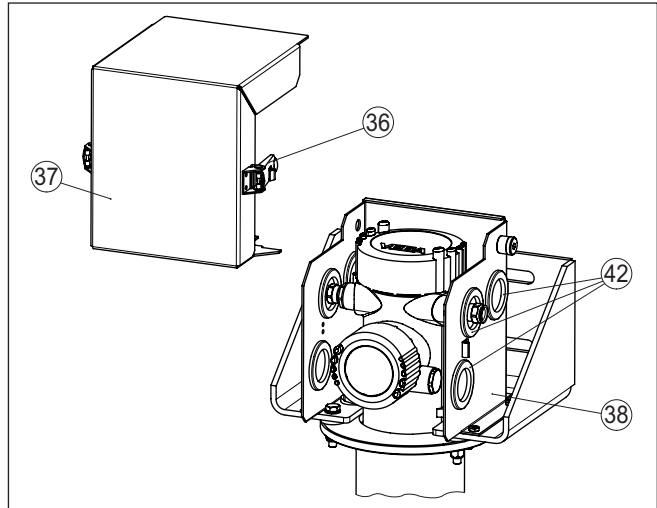

Fig. 10: Voorbereidingen voor de elektrische aansluiting

36 Spansluiting met veiligheidsborgingen

37 Deksel van de behuizingskoelbox

38 Onderste deel van de behuizingskoelbox

42 Rubberen membraan

4. Steek de kabelwartel door de opening en schroef deze op de sensorbehuizing vast.

Let erop, dat het rubberen membraan de kabelwartel goed omsluit, zodat er niet teveel koellucht ontsnapt.

5. Sluit de sensor aan op de voedingsspanning. Let op de instructies in de handleiding van de betreffende sensor of het aansluit-schema in het deksel van de behuizing.



Opmerking:

Het koelsysteem wordt binnen bereiken met hoge temperaturen gebruikt. Gebruik daarom temperatuurbestendige kabels en installeer deze zodanig, dat deze nooit met hete onderdelen in aanraking komen.

6. Plaats het deksel van de behuizingskoelbox (37) van voren op het onderste deel van de behuizingskoelbox (38).

7. Sluit de beide spansluitingen aan de zijkant (36).

Let erop, dat de spansluitingen (36) beschikken over veiligheidsborgingen tegen onbedoeld openen. Voor het openen moet u de veiligheidsborgingen indrukken.

Koeling aansluiten

De scintillatorkoeling en de behuizingskoelbox moeten op een koelsysteem worden aangesloten.

Alle schroefdraad voor de koelaansluiting op de sensor is binnendraad.

Koelsystemen (wervelstroomkoeler)

Wervelstroomkoelers of zogenaamde vortex-koelers, zijn een bewezen mogelijkheid, de sensor te koelen.

U kunt de koeluitgang van de wervelstroomkoeler direct op de behuizingskoelbox of op de scintillatorkoeling aansluiten.

De beide wervelstroomkoelers zijn meegeleverd. Daardoor passen de wervelstroomkoelers qua grootte, koelvermogen en capaciteit perfect bij uw luchtkoelsysteem.

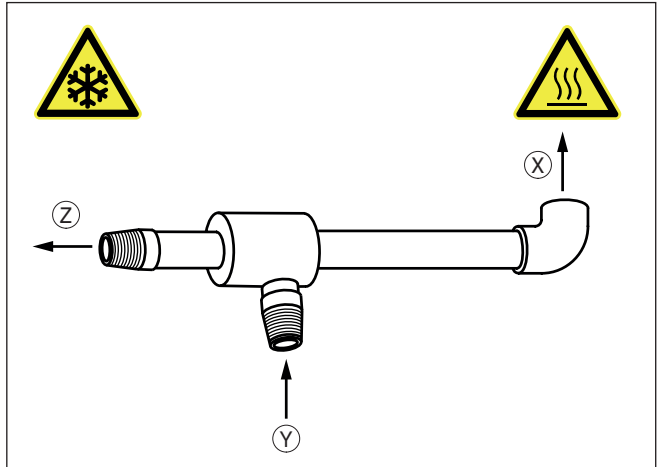

Fig. 11: Wervelstroomkoeler (vortex-koeler)

- x Hete afvoerlucht
- y Aanvoerlucht
- z Koellucht



Opgelet:

De wervelstroomkoeler kan bij gebruik zeer heet worden. Aan de afvoerluchtopening stroomt hete lucht uit van circa 100 °C (212 °F). Bovendien kan de koeler of de sensor aan de koude luchtzijde zeer koud zijn. Draag geschikte beschermende kleding en voorkom door afzettingen en dergelijke, dat personen het koelsysteem kunnen aanraken.

Zorg ervoor, dat de afvoerluchtstroom vrij kan uitstromen. Let erop, dat er geen hittegevoelige componenten of kabels in de afvoerluchtstroom aanwezig zijn.

Wanneer u de afvoerluchtstroom in een andere richting wilt sturen, gebruik dan standaard haakse metalen fittingen met ¼"-schroefdraadaansluiting.

1. De behuizingskoelbox heeft twee aansluitopeningen met ¼"-aansluiting.
Sluit de niet gebruikte opening af met een passende blindplug.
2. De beide openingen aan de zijkant van de behuizingskoeling hebben geen functie. Sluit de openingen af met de meegeleverde blindpluggen, om binnendringen van vuil en vocht te voorkomen.

3. Sluit de wervelstroomkoeler aan.

Alle schroefdraad voor de koelaansluiting op de sensor is binnendraad.

De wervelstroomkoeler van het type FOS 208SS 25 HVE BSP voedt de behuizingskoelbox. De wervelstroomkoeler type FOS 208SS 35 HVE BSP wordt op de scintillatorkoeling aangesloten.

Draai daarvoor de korte koelluchtuitgang van de wervelstroomkoeler in en trek de aansluiting met een draaimoment van 25 Nm (18.43 lbf ft) vast.

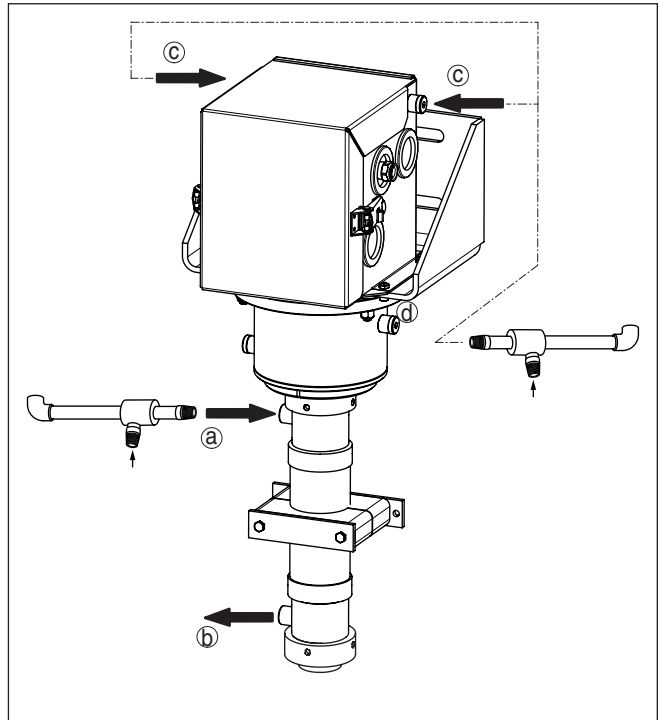

Fig. 12: Aansluiting van de koelluchtsystemen (wervelstroomkoeler)

- a Inlaat van de koellucht - scintillatorkoeling
(wervelstroomkoeler type FOS 208SS 35 HVE BSP)
- b Uitlaat van de koellucht - scintillatorkoeling
- c Inlaat van de koellucht - behuizingskoelbox
(wervelstroomkoeler type FOS 208SS 25 HVE BSP)
Aansluiting links of rechts mogelijk

Gebruik voor het koelen schone, droge perslucht klasse 3:3:2 conform ISO 8573-1:2010. Let op voldoende capaciteit van uw compressor. Informatie over de kwaliteit, druk, capaciteit en temperatuur van de koellucht vindt u in hoofdstuk " *Technische gegevens*".

Let erop, dat de koelluchtinlaten, bijvoorbeeld bij stilstand van de installatie, niet bevroren.

**Opgelet:**

Maak tijdens bedrijf geen schroeven of verbindingen los en zorg voor een betrouwbare koelluchttoevoer zonder onderbrekingen. Stel de benodigde procedure op voor het mogelijke geval van een perslucht-uitval.

Wij adviseren, een temperatuursensor in de behuizingskoelbox op te nemen, die bij het bereiken van een kritische temperatuur een alarmmelding geeft.



Wanneer u de luchtkoeling in een toepassing wilt gebruiken, die conform SIL is gekwalificeerd, dan moet u de SIL-uitvalspecificaties van het totale luchtkoelsysteem en de koelluchtaanvoer zelf beoordelen.

Beschermrooster aanbrengen

Houd de handleidingen aan van de bijbehorende radiometrische sensor en de bronhouder.

Bij het omgaan met radioactieve stralingsbronnen moet elke onnodige stralingsbelasting worden vermeden.

Indien na de montage van het koelsysteem gaten of tussenruimten overblijven, moet met afzettingen en beschermroosters ingrijpen in de gevaarlijke zone worden verhinderd. Dergelijke zones moeten overeenkomstig worden gemarkeerd.

Breng op het koelsysteem aan beide zijden een beschermrooster aan. Een bekleding met een metalen plaat of een passend gevormde kunststofplaat zijn ook mogelijk.

3 Reserve-onderdelen

3.1 Beschikbare reservedelen - luchtkoeling

Gekozen onderdelen van de koeling zijn als reservedelen leverbaar.

De volgende onderdelen zijn verkrijgbaar:

Het opgegeven aantal is de leveringshoeveelheid.

Luchtkoeling - wervelstroomkoeler

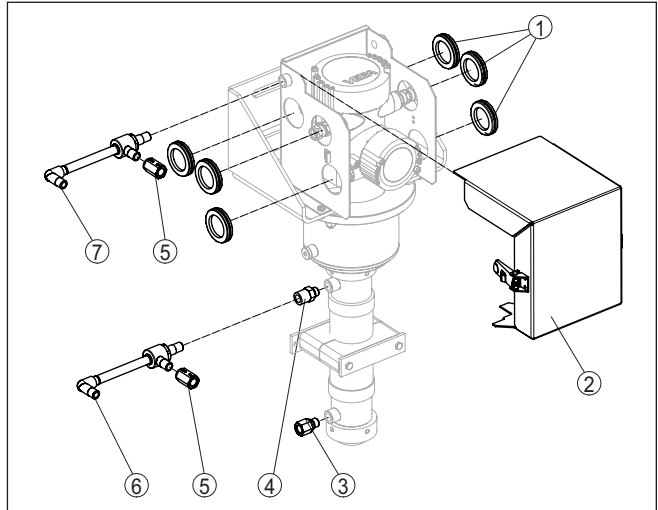

Fig. 13: Reservedelen - luchtkoeling met wervelstroomkoeler

- 1 Rubberen membraan (2 stuks)
- 2 Deksel van de behuizingskoelbox
- 3 Schroefdraadadapter ¼ NPT (1 stuks)
- 4 Afstandsschroefdraadadapter voor wervelstroomkoeler ¼ NPT (1 stuks)
- 5 Schroefdraadadapter voor wervelstroomkoeler ¼ NPT (1 stuks)
- 6 Wervelstroomkoeler type FOS 208SS 35 HVE BSP (inlaat van de koellucht - scintillatorkoeling)
- 7 Wervelstroomkoeler type FOS 208SS 25 HVE BSP (inlaat van de koellucht - behuizing-koelbox)

4 Bijlage

4.1 Technische gegevens

Algemene specificaties

Houd de instructies in de handleiding van de ingebouwde niveausensor FIBERTRAC 31 en de stralingsbronhouder aan

Materiaal 316 L komt overeen met 1.4404 of 1.4435.

Materialen

- Behuizingskoeling	316L
- Behuizingskoelbox	316L
- Metalen gevlochten slang van de scintillatorkoeling	RVS
- Afdichting	NBR

Bedrijfstemperatuur Zie hierna "Capaciteit - koelmiddel lucht"

Gewicht

- Behuizingskoeling	2,3 kg (5.1 lbs)
- Scintillatorkoeling	8,8 kg/m (1.62 oz/in)
- Behuizingskoelbox	3,2 kg (7.1 lbs)
- Bevestigingsbeugel	4,8 kg (10.6 lbs)
- Bevestigingsklem	0,48 kg (1.06 lbs)

Totale lengte van het luchtkoelsysteem max. 7 m (275.6 in)

Aandraaimomenten

- Schroeven, sensorbevestiging (M8)	15 Nm (11.06 lbf ft)
- Moeren, behuizingskoeling (M8)	15 Nm (11.06 lbf ft)
- Inbusbouten, bevestigingsflens (M6)	4,5 Nm (3.3 lbf ft)
- Schroefdraadaansluiting, wervelstroomkoeler	25 Nm (18.43 lbf ft)
- Schroeven voor montageklemmen	8 Nm (5.9 lbf ft)

Aansluitschroefdraad koelluchtinlaten ¼" DIN ISO 228 buitendraad
(aansluitadapter voor NPT-aansluitingen meegeleverd bij betreffende uitvoering)

Capaciteit - koelmiddel lucht

Kwaliteit perslucht ISO 8573-1:2010 [3:3:2]

Capaciteit - compressor ¹⁾

- Type FOS 208SS 25 HVE BSP	708 L/min (25 SCFM)
- Type FOS 208SS 35 HVE BSP	991 L/min (35 SCFM)

Luchtdruk van de aanvoerlucht 5 ... 7,9 bar (72 ... 114 psig)

Temperatuur aanvoerlucht < +20 ... 25 °C (+68 ... 77 °F)

Omgevingstemperatuur

- Sensorlengte 0,3 ... 5 m (1 ... 16.4 ft)	+80 °C (+176 °F)
--	------------------

¹⁾ bij 6,9 bar (100 psig)

– Sensorlengte 5 ... 7 m (16.4 ... 23 ft) +70 °C (+158 °F)

Toelatingen

Waarborg bij gebruik van het luchtkoelsysteem in explosiegevaarlijke omgeving, dat aan de sensor de maximaal toegestane temperaturen uit de Ex-veiligheidsinstructies worden aangehouden. In dit geval kan de sensor ook in combinatie met het luchtkoelsysteem in explosiegevaarlijke omgeving worden toegepast.

4.2 Afmetingen

Actief luchtkoelsysteem

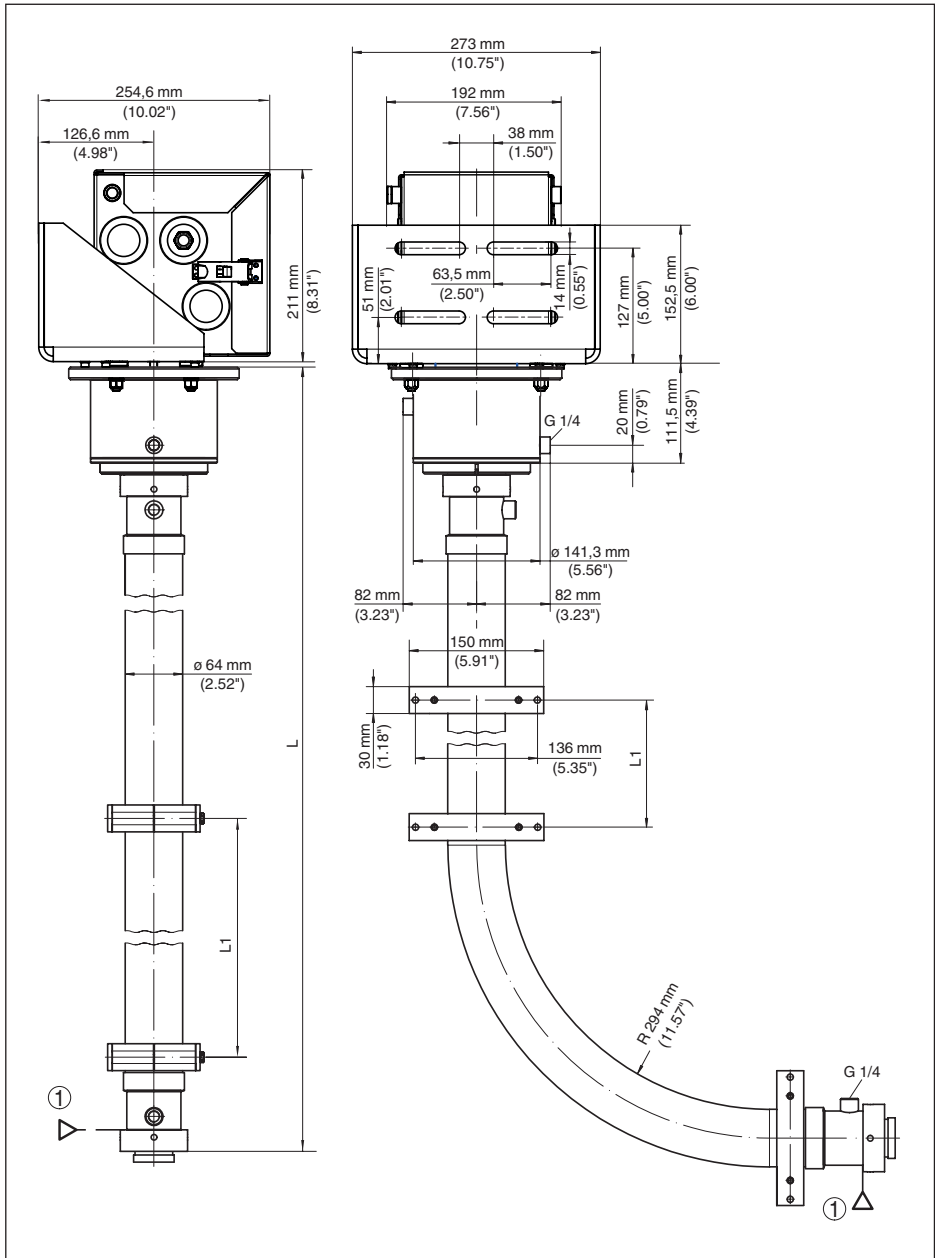

50339-NL-201120

Fig. 14: Actief luchtkoelsysteem met scintillatorkoeling en behuizingskoelbox

1 Positie van het onderste meetbereikeinde (op de bovenste rand van de onderste wartelmoer)

L Totale lengte van het luchtkoelsysteem

L1 Afstand tussen de bevestigingsklemmen = ca. 450 mm (17.72 in)



Printing date:

VEGA

De gegevens omtrent leveromvang, toepassing, gebruik en bedrijfsomstandigheden van de sensoren en weergavesystemen geeft de stand van zaken weer op het moment van drukken.

Wijzigingen voorbehouden

© VEGA Grieshaber KG, Schiltach/Germany 2020



50339-NL-201120

VEGA Grieshaber KG
Am Hohenstein 113
77761 Schiltach
Germany

Phone +49 7836 50-0
Fax +49 7836 50-201
E-mail: info.de@vega.com
www.vega.com